

Установочные штифты из нержавеющей стали

с осевой фиксацией (магнитные фиксаторы)

ХАРАКТЕРИСТИКИ

- Штифт
- Нержавеющая сталь AISI 303
- Поворотная ручка
- Технополимер (полиамид ПА)
- чёрно-серый цвет
- термостойкость до 80 °С
- Удерживающий магнит
- Неодим, железо, бор

ИНФОРМАЦИЯ

Установочные штифты из нержавеющей стали GN 124.1 используются для быстрой фиксации, соединения и блокировки различных деталей и заготовок, изготовленных из магнитных материалов.

Неодимовый магнит, размещенный в нижней части болта, закрепляет болт в осевом положении и удерживает его на месте при монтаже. Высокое качество обработки поверхностей с перпендикулярно расположенными установочными отверстиями обеспечивает эффективный магнитный поток и превосходное крепление в осевом направлении.

Расчетные значения касательного напряжения поперечного сечения болта получены теоретически и не дают какой-либо гарантии. На них не распространяется гарантия качества и выполнения условий. Оператор (пользователь) должен определять в каждом конкретном случае, является ли продукт подходящим для предполагаемого применения.

- Разновидности установочных штифтов (см. стр. 868)

АКСЕССУАРЫ

- Шариковые цепи GN 111 (см. стр. 904)
- Шариковые цепи из нержавеющей стали GN 111.5 (см. стр. 905)
- Удерживающие тросы GN 111.2 (см. стр. 906)
- Спиральные удерживающие тросы GN 111.4 (см. стр. 908)

ТЕХНИЧЕСКАЯ ИНФОРМАЦИЯ

- Характеристики нержавеющей стали (см. стр. A26)
- Характеристики пластика (см. стр. A2)



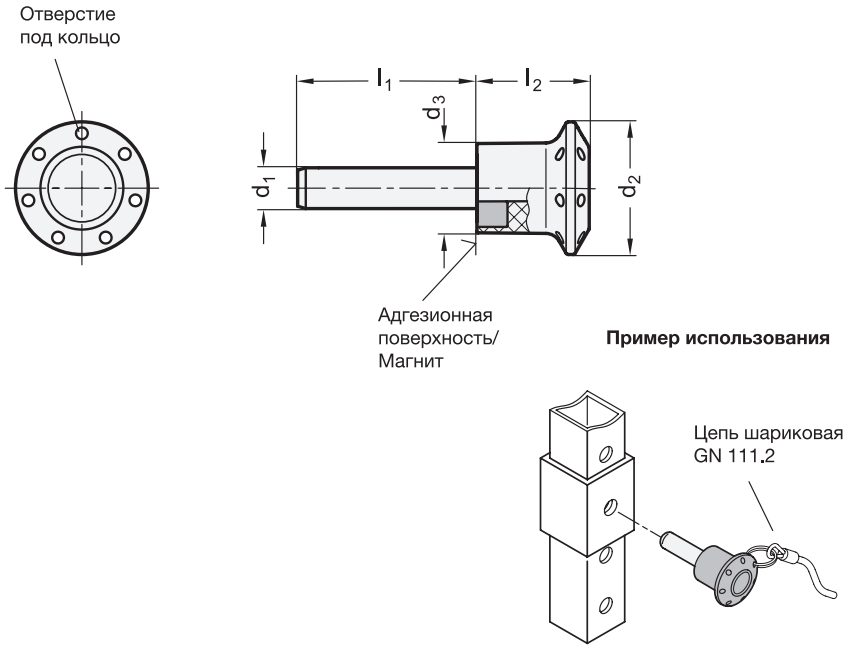

GN 124.1

STAINLESS STEEL

Описание	d1 -0.04/-0.08	l1	d2	d3	l2	Установочное отверстие	Осевая удерживающая сила в Н ≈	Нагрузка в кН ≈ (Двухсторонняя сила сдвига) согласно DIN 50141	⚖️
GN 124.1-6-12	6	12	26	17.5	22	6	65	22	13
GN 124.1-6-17	6	17	26	17.5	22	6	65	22	19
GN 124.1-6-22	6	22	26	17.5	22	6	65	22	20
GN 124.1-6-27	6	27	26	17.5	22	6	65	22	21
GN 124.1-6-32	6	32	26	17.5	22	6	65	22	22
GN 124.1-6-42	6	42	26	17.5	22	6	65	22	24
GN 124.1-6-52	6	52	26	17.5	22	6	65	22	27
GN 124.1-8-17	8	17	26	17.5	22	8	45	40	24
GN 124.1-8-22	8	22	26	17.5	22	8	45	40	24
GN 124.1-8-27	8	27	26	17.5	22	8	45	40	25
GN 124.1-8-32	8	32	26	17.5	22	8	45	40	27
GN 124.1-8-42	8	42	26	17.5	22	8	45	40	31
GN 124.1-8-52	8	52	26	17.5	22	8	45	40	35
GN 124.1-8-62	8	62	26	17.5	22	8	45	40	38
GN 124.1-10-18	10	18	34	23	28.5	10	95	62	43
GN 124.1-10-23	10	23	34	23	28.5	10	95	62	46
GN 124.1-10-28	10	28	34	23	28.5	10	95	62	49
GN 124.1-10-33	10	33	34	23	28.5	10	95	62	52
GN 124.1-10-43	10	43	34	23	28.5	10	95	62	58
GN 124.1-10-53	10	53	34	23	28.5	10	95	62	64
GN 124.1-10-63	10	63	34	23	28.5	10	95	62	71
GN 124.1-12-23	12	23	34	23	28.5	12	75	90	52
GN 124.1-12-33	12	33	34	23	28.5	12	75	90	61
GN 124.1-12-43	12	43	34	23	28.5	12	75	90	70
GN 124.1-12-53	12	53	34	23	28.5	12	75	90	78
GN 124.1-12-63	12	63	34	23	28.5	12	75	90	87
GN 124.1-12-83	12	83	34	23	28.5	12	75	90	104

