

Контргайки со шлицами

Автоблокировка, с полиамидной вставкой

ХАРАКТЕРИСТИКИ

Сталь

- Класс прочности на разрыв 5
- Оцинковка, пассивирование (воронение)

ИНФОРМАЦИЯ

Контргайки со шлицами GN 1804.1 являются самофиксирующимися благодаря полиамидной вставке. Следовательно, они способны также служить в качестве регулировочной гайки и могут быть использованы более одного раза.

Серия резьбы соответствует шлицевым гайкам для роликовых подшипников DIN 981.

ТЕХНИЧЕСКАЯ ИНФОРМАЦИЯ

- Метрическая тонкая резьба ISO (см. стр. A19)
- Характеристики пластика (см. стр. A2)

АКСЕССУАРЫ

- Ключ для круглых шлицевых гаек DIN 1810 (см. № кода в таблице) (см. стр. 994)

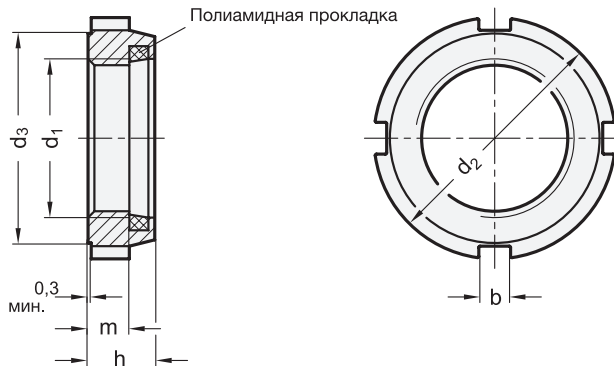

GN 1804.1

Описание	d1 6H	d2	d3	b	h	m	Количество пазов	Кодовый номер для гаечного ключа крючкового типа	
GN 1804.1-M10x0,75	M 10 x 0,75	18	15	3	7,5	4,5	4	DIN 1810-A16-20	6
GN 1804.1-M12x1	M 12 x 1	21	18	3	7,5	4,5	4	DIN 1810-A16-20	9
GN 1804.1-M15x1	M 15 x 1	24	21	4	8,5	5,5	4	DIN 1810-A25-28	12
GN 1804.1-M17x1	M 17 x 1	28	24	4	8,5	5,5	4	DIN 1810-A25-28	17
GN 1804.1-M20x1	M 20 x 1	32	27	4	9,5	6,5	4	DIN 1810-A30-32	22
GN 1804.1-M25x1,5	M 25 x 1,5	38	33	5	10,5	6,5	4	DIN 1810-A40-42	33
GN 1804.1-M30x1,5	M 30 x 1,5	44	38	5	11	6,5	4	DIN 1810-A45-50	46
GN 1804.1-M35x1,5	M 35 x 1,5	50	44	5	11	7	4	DIN 1810-A45-50	60
GN 1804.1-M40x1,5	M 40 x 1,5	56	50	6	12	8,2	4	DIN 1810-A58-62	74
GN 1804.1-M45x1,5	M 45 x 1,5	62	55	6	12	8,2	4	DIN 1810-A58-62	79
GN 1804.1-M50x1,5	M 50 x 1,5	68	61	6	13	8,5	4	DIN 1810-A68-75	102
GN 1804.1-M55x2	M 55 x 2	75	68	7	13,5	8,5	6	DIN 1810-A68-75	141
GN 1804.1-M60x2	M 60 x 2	80	73	7	13,5	8,5	6	DIN 1810-A80-90	149