

Боковые упорные штифты

с резьбой

ХАРАКТЕРИСТИКИ

Типы

- Тип **SB**: упорный штифт из стали, с уплотнением
- Тип **SA**: упорный штифт из стали, без уплотнения

* Как правило, отсутствует на складе, для оформления заказа установлено минимальное количество.

Корпус из углеродистой стали
Оцинковка, пассивирование (воронение)

Упорный штифт из закалённой стали
Оцинковка, пассивирование (воронение)

Условные обозначения для упорной пружины
Малое тяговое усилие: серый цвет
Среднее тяговое усилие: чёрный цвет
Большое тяговое усилие: серебристый цвет

Резиновое уплотнение
NBR (нитрильный каучук)



ИНФОРМАЦИЯ

Боковые упорные штифты GN 713 являются универсальными и практичными элементами для удержания, расположения и зажима заготовок.

Они исключают дорогостоящие альтернативы, являются компактными и простыми в установке. Выступающая часть упорного штифта может регулироваться с помощью резьбового корпуса.

В наличии имеется подходящий инструмент для простого монтажа GN 713.1- (см. таблицу).

С учётом вышеуказанных значений, полное перемещение бокового упорного штифта будет соответствовать допуску заготовки.

АКСЕССУАРЫ

- Монтажные инструменты GN 713.1 (см. в таблице № кода)

ТЕХНИЧЕСКАЯ ИНФОРМАЦИЯ

- Характеристики эластомера (см. стр. A32)

ТЕХНИЧЕСКИЕ И МОНТАЖНЫЕ ИНСТРУКЦИИ

w = перемещение штифта

F = боковая тяга в ньютонах

начальная тяга = F_0

конечная тяга = $1,1 \times F_0$

$a_2 - a_1$ = диапазон размеров зажимаемой заготовки

x = расстояние от центральной оси до точки тяги w_2

x_1 для верхней точки тяги (a_1)

x_2 для нижней точки тяги (a_2)

l_0 = расстояние от концевой упора до отверстия упорной втулки

$l_0 = l_m + x$

l_m = средняя длина заготовки $l_{max} + l_{min} / 2$

В контактных точках (высота заготовки) между a_1 и

a_2 в качестве x необходимо использовать значение, лежащее в

пределах от x_1 и

x_2 (интерполяция).

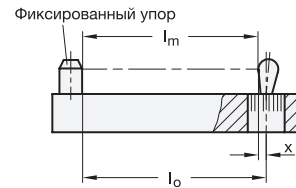

Для установки боковых упорных штифтов рекомендуется монтажный инструмент GN 715.1 или ключ GN 713.1.

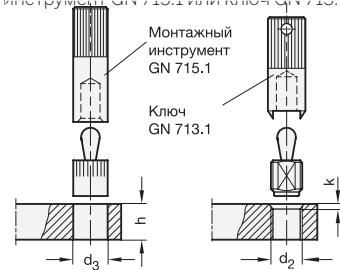

Эксцентровые втулки GN 715.2 (см. стр. 867) являются вспомогательными инструментами для GN 714 (см. стр. 862) / GN 715 (см. стр. 860). Они обеспечивают точную и оптимальную настройку боковых упорных штифтов. Это позволяет регулировать l_0 для размещения на заготовке, например, элемента с более высоким допуском.



Эксцентровая втулка GN 715.2

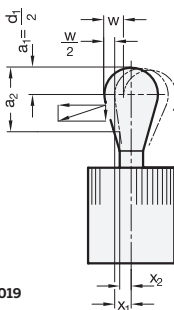

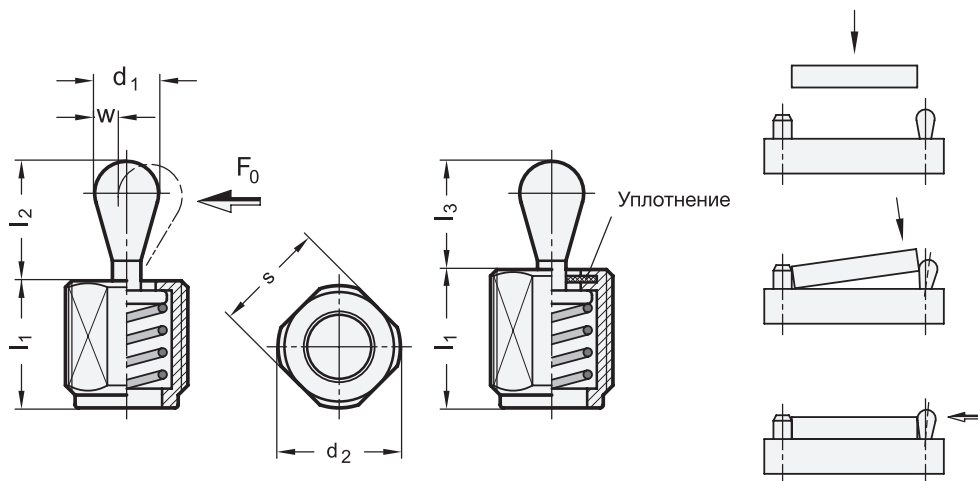

* Добавьте индекс типа боковых упорных штифтов (SB или SA)
SB SA



GN 713

Описание	d1	Боковая тяга F0 в Н± при l2	l2 -1.5	d2	a1	a2	k	l2	l3	s	w	x1	x2	Кодовый номер для монтажного приспособления	
GN 713-5-20-11,5-*	5	20	11,5	M12	2,5	5,7	1,5x45°	6,7	6	10	1,6	1,7	1,3	GN 713.1-5.6	4
GN 713-5-20-19-*	5	20	19	M12	2,5	5,7	1,5x45°	6,7	6	10	1,6	1,7	1,3	GN 713.1-5.6	6
GN 713-5-20-26,5-*	5	20	26,5**	M12	2,5	5,7	1,5x45°	6,7	6	10	1,6	1,7	1,3	GN 713.1-5.6	8
GN 713-5-50-11,5-*	5	50	11,5	M12	2,5	5,7	1,5x45°	6,7	6	10	1,6	1,7	1,3	GN 713.1-5.6	4
GN 713-5-50-19-*	5	50	19	M12	2,5	5,7	1,5x45°	6,7	6	10	1,6	1,7	1,3	GN 713.1-5.6	6
GN 713-5-50-26,5-*	5	50	26,5**	M12	2,5	5,7	1,5x45°	6,7	6	10	1,6	1,7	1,3	GN 713.1-5.6	8
GN 713-5-100-11,5-*	5	100	11,5	M12	2,5	5,7	1,5x45°	6,7	6	10	1,6	1,7	1,3	GN 713.1-5.6	4
GN 713-5-100-19-*	5	100	19	M12	2,5	5,7	1,5x45°	6,7	6	10	1,6	1,7	1,3	GN 713.1-5.6	7
GN 713-5-100-26,5-*	5	100	26,5**	M12	2,5	5,7	1,5x45°	6,7	6	10	1,6	1,7	1,3	GN 713.1-5.6	9
GN 713-6-40-11,5-*	6	40	11,5	M12	3	7,7	1,5x45°	10,7	10	10	1,8	1,9	1,4	GN 713.1-5.6	5
GN 713-6-40-19-*	6	40	19	M12	3	7,7	1,5x45°	10,7	10	10	1,8	1,9	1,4	GN 713.1-5.6	7
GN 713-6-40-26,5-*	6	40	26,5**	M12	3	7,7	1,5x45°	10,7	10	10	1,8	1,9	1,4	GN 713.1-5.6	8
GN 713-6-75-11,5-*	6	75	11,5	M12	3	7,7	1,5x45°	10,7	10	10	1,8	1,9	1,4	GN 713.1-5.6	5
GN 713-6-75-19-*	6	75	19	M12	3	7,7	1,5x45°	10,7	10	10	1,8	1,9	1,4	GN 713.1-5.6	7
GN 713-6-75-26,5-*	6	75	26,5**	M12	3	7,7	1,5x45°	10,7	10	10	1,8	1,9	1,4	GN 713.1-5.6	9
GN 713-6-150-11,5-*	6	150	11,5	M12	3	7,7	1,5x45°	10,7	10	10	1,8	1,9	1,4	GN 713.1-5.6	7
GN 713-6-150-19-*	6	150	19	M12	3	7,7	1,5x45°	10,7	10	10	1,8	1,9	1,4	GN 713.1-5.6	8
GN 713-6-150-26,5-*	6	150	26,5**	M12	3	7,7	1,5x45°	10,7	10	10	1,8	1,9	1,4	GN 713.1-5.6	10
GN 713-10-100-18-*	10	100	18	M18 x 1,5	5	10,7	2x45°	16,7	16	16	3,2	3,4	2,7	GN 713.1-10	19
GN 713-10-100-31,5-*	10	100	31,5	M18 x 1,5	5	10,7	2x45°	16,7	16	16	3,2	3,4	2,7	GN 713.1-10	28
GN 713-10-100-45-*	10	100	45**	M18 x 1,5	5	10,7	2x45°	16,7	16	16	3,2	3,4	2,7	GN 713.1-10	36
GN 713-10-200-18-*	10	200	18	M18 x 1,5	5	10,7	2x45°	16,7	16	16	3,2	3,4	2,7	GN 713.1-10	20
GN 713-10-200-31,5-*	10	200	31,5	M18 x 1,5	5	10,7	2x45°	16,7	16	16	3,2	3,4	2,7	GN 713.1-10	29
GN 713-10-200-45-*	10	200	45**	M18 x 1,5	5	10,7	2x45°	16,7	16	16	3,2	3,4	2,7	GN 713.1-10	40
GN 713-10-300-18-*	10	300	18	M18 x 1,5	5	10,7	2x45°	16,7	16	16	3,2	3,4	2,7	GN 713.1-10	21
GN 713-10-300-31,5-*	10	300	31,5	M18 x 1,5	5	10,7	2x45°	16,7	16	16	3,2	3,4	2,7	GN 713.1-10	30
GN 713-10-300-45-*	10	300	45**	M18 x 1,5	5	10,7	2x45°	16,7	16	16	3,2	3,4	2,7	GN 713.1-10	38

** Как правило, отсутствует на складе, для оформления заказа установлено минимальное количество.

