

Грузовые крюки

ХАРАКТЕРИСТИКИ

Крюк

Сталь, немецкий материал № 1.6540

- высокопрочный закалённый
- прошли испытание на электромагнитное растяжение на 100 % согласно стандарту EN 1677
- пластиковое покрытие розового цвета

Предохранительная защёлка

Сталь WNr. № 1.6541

- кованая, закалённая, высокопрочная
- электромагнитные испытания всех изделий на прочность

Корпус подшипника

Сталь 1.6541

- кованая, закалённая, высокопрочная
- электромагнитные испытания всех изделий на прочность
- оцинковка, пассивирование (воронение)

Шпилька

Сталь высокопрочная, отпущенная

Обработка поверхности: покрытие Delta Tone



ИНФОРМАЦИЯ

Грузовые крюки GN 5862 вращаются в шарикоподшипниках. Свободно вращающийся крюк позволяет болтам удерживать груз в любом направлении натяжения.

Номинальная грузоподъёмность четко указана на вертлюжном рым-болте. Это значение применимо в наиболее неблагоприятном случае с точки зрения перечисленных видов нагрузки. Грузовые петли GN 5862 соответствуют требованиям Директивы 2006/42/ЕС о безопасности машин и оборудования и прошли соответствующие испытания (BG).

RFID-метка помогает безошибочно отследить каждый компонент и определить его характеристики – например, при плановом осмотре.

ТЕХНИЧЕСКАЯ ИНФОРМАЦИЯ

- Значения прочности винтов (см. стр. A20)

ПО ЗАПРОСУ

- длина l другого винта

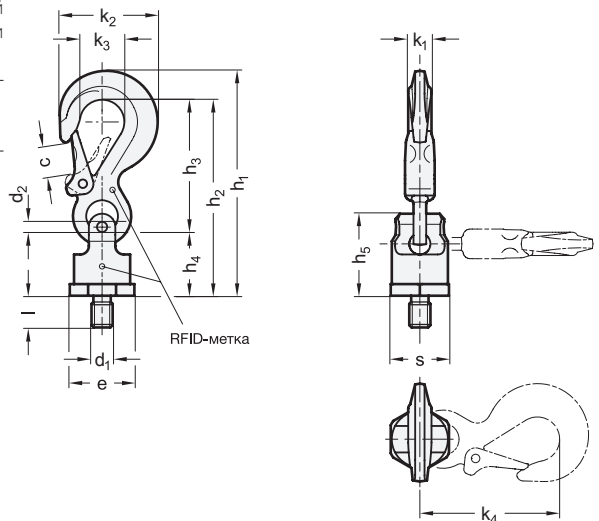

GN 5862

Описание	d1	d2	l	e	h1	h2	h3	h4	h5	k1	k2	k3	k4	c	s	Момент затяжки в Нм	Номинальная нагрузка в т	
GN 5862-M12-18	M 12	4.8	18	40	129	116	75	41	49	12	52	25	82	18	36	10	0.63	400
GN 5862-M16-24	M 16	7.4	24	46	167	147	97	50	63	16	73	32	105	25	41	30	1.50	820
GN 5862-M20-30	M 20	9.6	30	61	215	187	126	61	78	20	95	42	136	30	55	70	2.50	1200
GN 5862-M24-36	M 24	12.1	36	87	263	227	150	77	96	26	118	52	163	35	70	150	4.00	1600
GN 5860-M30-45	M 30	15.6	45	95	304	267	174	93	119	30	135	57	189	40	85	225	5.00	2400
GN 5860-M36-54	M 36	19	54	100	356	310	208	102	137	36	161	68	227	48	90	410	8.00	3200



Метод крепления									
Число	1	1	2	2	2	2	2	3 и 4	3 и 4
Угол наклона	0°	90°	0°	90°	0° до 45°	45° до 60°	асимм.	0° до 45°	45° до 60°
Фактор	1	1	2	2	1.4	1	1	2.1	1.5
M 12	0.63 t	0.63 t	1.26 t	1.26 t	0.88 t	0.63 t	0.63 t	1.32 t	0.95 t
M 16	1.50 t	1.50 t	3.00 t	3.00 t	2.10 t	1.50 t	1.50 t	3.15 t	2.25 t
M 20	2.50 t	2.50 t	5.00 t	5.00 t	3.50 t	2.50 t	2.50 t	5.25 t	3.75 t
M 24	4.00 t	4.00 t	8.00 t	8.00 t	5.60 t	4.00 t	4.00 t	8.40 t	6.00 t
M 30	6.70 t	5.00 t	13.40 t	10.00 t	7.00 t	5.00 t	5.00 t	10.50 t	7.50 t
M 36	10.00 t	8.00 t	20.00 t	16.00 t	11.20 t	8.00 t	8.00 t	16.80 t	12.00 t

УКАЗАНИЯ ПО БЕЗОПАСНОСТИ

В приведённой выше таблице допустимых нагрузок указаны максимальные нагрузки в метрических тоннах в качестве коэффициента грузовой петли в диапазоне рабочих температур от -40 до +200 °C с учётом коэффициента запаса прочности 4 для всех значений.

Грузовые крюки GN 5862 могут использоваться только в том случае, если они закреплены болтами с минимальной глубиной ввинчивания в зависимости от материала и контактная поверхность болта плоская и перпендикулярна отверстию с резьбой.

Если грузовые крюки установлены на месте стационарно, они должны свободно вращаться на 360° и не должны задевать края или другие закреплённые детали, например крюки крана. Грузовые крюки не подходят для постоянного вращательного движения с грузом.

Инструкции по эксплуатации с более подробной информацией и техническими условиями включены в каждый комплект поставки (см. также информацию на сайте www.elsa-ganter.com).

