

## Треногие опоры

### Технополимер

#### МАТЕРИАЛ

Технополимер на основе полиамида (ПА), армированный стекловолокном, чёрный цвет, матовая отделка.

#### СТАНДАРТНЫЕ ИСПОЛНЕНИЯ

- **BAS3-A:** винты, гайки и шайбы M10 из оцинкованной стали.
- **BAS3-SST:** винты, гайки и шайбы M10 из нержавеющей стали AISI 304

#### МОНТАЖ НА РЕГУЛИРУЕМЫЕ ОПОРЫ

Треногие опоры поставляются с медными втулками, имеют сквозное резьбовое отверстие для монтажа винта регулируемых опор серии LS.A, LV.A, LV.F.

#### ОСОБЕННОСТИ

Отсутствие углублений и слегка скруглённые формы обеспечивают современную и изящную эстетику и гарантируют лёгкую очистку.

Максимальный момент затяжки для винтового узла 35 Nm.

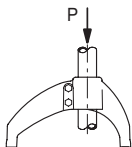

Удерживающее усилие  
P = 2000 N

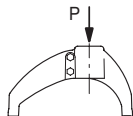

Макс. статическая нагрузка  
P = 9800 N

Значения, полученные с крутящим моментом 35 мм

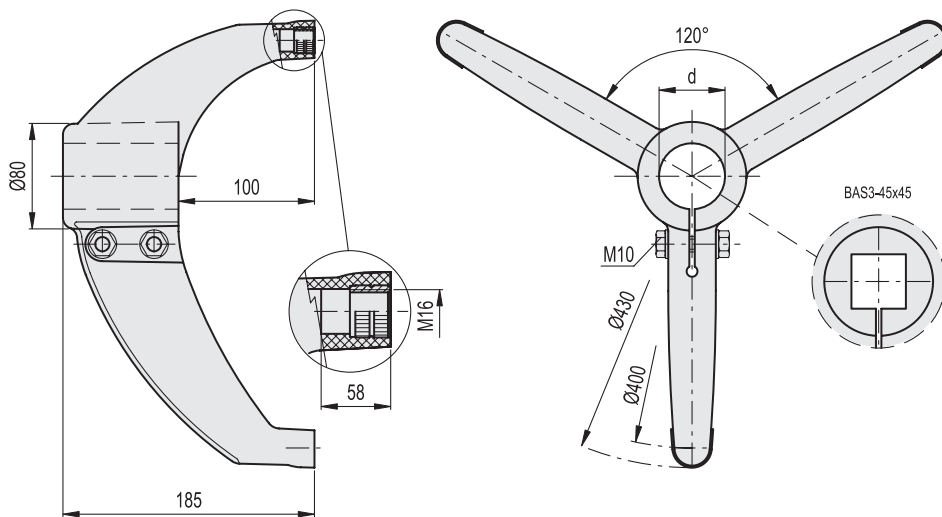

#### BAS3-A

Код	Описание	d Трубка (mm)	d Трубка (GAS)	d Трубка (inch)	⚖
419592	BAS3-42-A	42.4	1"1/4	-	800
419590	BAS3-48-A	48.3	1"1/2	-	790
419594	BAS3-50-A	50.8	-	2"	780
419588	BAS3-60-A	60.3	2"	-	770
419752	BAS3-45x45-A	45	-	-	795

#### BAS3-SST

STAINLESS STEEL

Код	Описание
419593	BAS3-42-SST
419591	BAS3-48-SST
419595	BAS3-50-SST
419589	BAS3-60-SST
419753	BAS3-45x45-SST