

Самоустанавливающийся подшипниковый узел

с боковым фланцем, технополимер

ВЕРХНИЕ КРОНШТЕЙНЫ ДЛЯ БОКОВОГО МОНТАЖА

Технополимер на основе полиамида (ПА), армированный стекловолокном, чёрный цвет, матовая отделка.

ВТУЛКИ И ШАЙБЫ

Нержавеющая сталь AISI 304.

ПОДШИПНИК

Высокое качество с кодами контролепригодности. Хромистая сталь.

СМАЗОЧНОЕ УСТРОЙСТВО

Никелированная медь.

КОЛЬЦЕВЫЕ УПЛОТНЕНИЯ

Бутадиен-нитрильный каучук.

КРЫШКА

Технополимер на основе полипропилена (ПП), армированный стекловолокном, серый цвет RAL 7015, матовая отделка.

Закрытая крышка для кронштейна головки или для сквозных валов.

СТАНДАРТНЫЕ ИСПОЛНЕНИЯ

- **UCFB-T:** кронштейн головки с закрытой крышкой.
- **UCFB-P:** кронштейн для сквозного вала с крышкой и кольцевое уплотнение из бутадиен-нитрильного каучука для вращающихся валов.

ОСОБЕННОСТИ И СФЕРЫ ПРИМЕНЕНИЯ

Габаритные размеры соответствуют стандарту ISO 3228.

Система полностью загерметизированных кольцевых уплотнений обеспечивает защиту подшипника от попадания грязи.

Макс. смещение вала = 2,5°.



ИНСТРУКЦИИ ПО ИСПОЛЬЗОВАНИЮ

Сборка с валами без конечных упоров. Для оптимального режима работы мы рекомендуем выполнять периодическую смазку с использованием стандартной смазки, стойкой к высоким температурам и окислению.

СПЕЦИАЛЬНЫЕ ИСПОЛНЕНИЯ ПО ЗАПРОСУ

- Подшипник из нержавеющей стали AISI 440C.
 - Подшипник с размерами в дюймах.
 - Кронштейны для валов с диаметрами в различных размерах.
 - Кронштейны из технополимера на основе полипропилена (PP), уплотнительные кольца и масляное уплотнение VITON®*.
- *Зарегистрированный товарный знак компании DuPont Dow Elastomers.

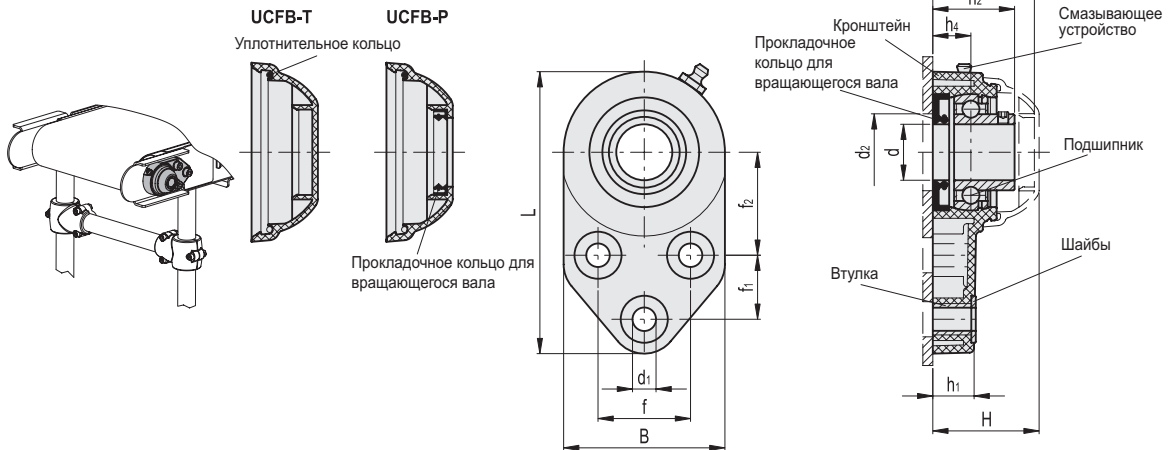

Код	Описание	d	d1	d2	mind	max	H	L	B	f	f1	f2	h1	h2	h3	h4	Статические нагрузки на подшипник [Н]	Динамические нагрузки на подшипник [Н]	Нагрузка на кронштейн [Н]	
419554	UCFB.205-D-25-T	25	10.5	45	50	49.5	126	72	41.3	28.6	46	19	36.5	47	17	7000	14000	9000	353	
419564	UCFB.206-D-30-T	30	10.5	50	60	55.7	142	85	47.6	32	52.4	26.3	41.7	53.2	20.7	11000	19000	11000	469	
419534	UCFB.205-D-25-P	25	10.5	45	50	49.5	126	72	41.3	28.6	46	19	36.5	-	17	7000	14000	9000	359	
419544	UCFB.206-D-30-P	30	10.5	50	60	55.7	142	85	47.6	32	52.4	26.3	41.7	-	20.7	11000	19000	11000	476	