

Цельнолитые маховики для индикаторов положения

Дюропласт

МАТЕРИАЛ

Высокопрочный дюропласт на основе фенола (PF), чёрный цвет, глянцевая отделка.

КОРПУС ИНДИКАТОРА

SC-XX (см. стр. 715) технополимер на основе полиамида (ПА), армированный стекловолокном, чёрного цвета, матовое покрытие.

ВРАЩАЮЩАЯСЯ РУЧКА

I.301+x (см. стр. 574) сделано из дюропласта, чёрного цвета, поверхность глянцевая.

СТАНДАРТНОЕ ИСПОЛНЕНИЕ

Гнездо из стали с чёрной оксидной плёнкой, непросверленное. См. таблицу для значений диаметра m и максимальной глубины r для сверления.

ВЫБОР ИНДИКАТОРОВ (ЗАКАЗЫВАЕТСЯ ОТДЕЛЬНО)

VDN-XX цельнолитой маховик можно использовать с аналоговыми гравитационными индикаторами GA05 (на стр. 694).

Смотрите также "Инструкции по монтажу" для гравитационных индикаторов (на стр. 690).

СПЕЦИАЛЬНЫЕ ИСПОЛНЕНИЯ ПО ЗАПРОСУ

Исполнение с ручным сбросом: считывание показаний индикатора может быть сброшено в любом положении в диапазоне расположения, так чтобы дальнейшие показания могли быть соотнесены с точкой сброса. Для сброса показаний поворачивайте корпус индикатора, пока два указателя не достигнут нулевого положения при сохранении неподвижности положения корпуса индикатора. Таким образом, соответствующее положение (фаза) между индикатором и маховиком может быть изменено применением небольшого усилия, но достаточного, чтобы избежать любого случайного смещения фазы.



ELESA Original design

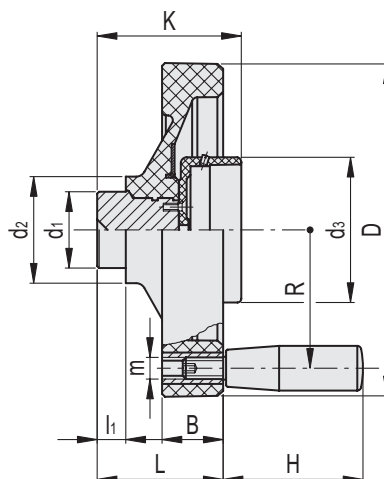
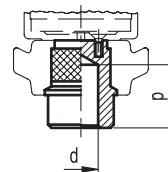

Код	Описание	D	L	d _{max}	p _{max}	d ₁	d ₂	d ₃	l ₁	B	K	H	m	R	⚖
CE.32121	VDN.250-GXX5+I	249	76	34	25	49	70	122	15	36	86	90	M10	106	2100
CE.32126	VDN.300-GXX5+I	301	87	42	35	58	82	122	18	36	98	90	M10	132	3138
CE.32131	VDN.350-GXX5+I	350	92	42	35	58	90	122	18	38	98	102	M10	157	4243

