

## Регулируемые ручки рычажного типа

Цинк, литый под давлением, втулка либо шпилька из нержавеющей стали

### ХАРАКТЕРИСТИКИ

Ручка

Цинк, литый под давлением

с пластиковым покрытием

черный цвет RAL 9005, текстурированная отделка **SW**

оранжевый цвет RAL 2004, текстурированная поверхность **OS**

#### Вариант исполнения со внутренней резьбой

Резьбовая втулка и фиксирующий винт

Нержавеющая сталь AISI 303

#### Вариант исполнения с резьбовым стержнем

Шпилька и фиксирующий винт

Нержавеющая сталь AISI 303



### ИНФОРМАЦИЯ

Регулируемые ручки GN 101 идеально подходят для установки в ограниченном пространстве или в строго определённом положении. Центральная вставка находится в зубчатом зацеплении с ручкой.

Если потянуть за ручку, зубцы расцепляются, появляется возможность перевести её в наиболее удобное положение. При отпуске ручки зубцы автоматически сцепляются.

### ТЕХНИЧЕСКАЯ ИНФОРМАЦИЯ

- Характеристики нержавеющей стали (см. стр. A26)

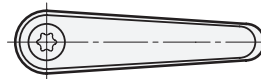
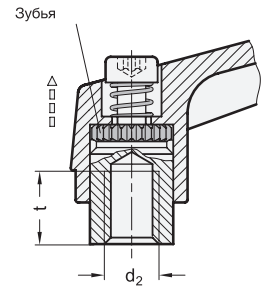
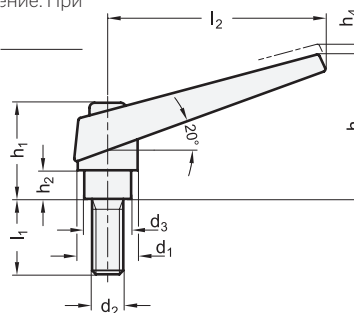

\* Добавьте индекс цвета корпуса зажимного рычага (SW или OS)



### GN 101.1-с внутренней резьбой

STAINLESS STEEL

Описание	d1	d2	d3	h1	h2	h3 ≈	h4	l2	t мин.	⚖
GN 101.1-14-M5-*	14**	M 5	10	25	4.5	35	3.5	45	9	36
GN 101.1-14-M6-*	14**	M 6	10	25	4.5	35	3.5	45	9	36
GN 101.1-18-M6-*	18**	M 6	13.5	31	6.5	45	4	62	11	71
GN 101.1-18-M8-*	18**	M 8	13.5	31	6.5	45	4	62	11	60
GN 101.1-22-M8-*	22**	M 8	16	36	8	52	4	74	14	116
GN 101.1-22-M10-*	22**	M 10	16	36	8	52	4	74	14	116
GN 101.1-25-M10-*	25**	M 10	19	43	11	63	4	89	17	174
GN 101.1-25-M12-*	25**	M 12	19	43	11	63	4	89	17	168
GN 101.1-30-M12-*	30**	M 12	23	50.5	12	76	5	108	22	290
GN 101.1-30-M16-*	30**	M 16	23	50.5	12	76	5	108	22	273

\*\* как правило, отсутствует на складе, для оформления заказа установлено минимальное количество.

\* Добавьте индекс цвета корпуса зажимного рычага (SW или OS)

 SW	 OS
RAL9005	RAL2004

## GN 101.1-с резьбовым штифтом

STAINLESS STEEL

Описание	d1	d2	l1	d3	h1	h2	h3 ≈	h4	l2	
GN 101.1-14-M5-12-*	14**	M 5	12	10	25	4.5	35	3.5	45	39
GN 101.1-14-M5-16-*	14**	M 5	16	10	25	4.5	35	3.5	45	39
GN 101.1-14-M5-20-*	14**	M 5	20	10	25	4.5	35	3.5	45	39
GN 101.1-14-M5-25-*	14**	M 5	25	10	25	4.5	35	3.5	45	40
GN 101.1-14-M5-32-*	14**	M 5	32	10	25	4.5	35	3.5	45	41
GN 101.1-14-M5-40-*	14**	M 5	40	10	25	4.5	35	3.5	45	42
GN 101.1-14-M5-50-*	14**	M 5	50	10	25	4.5	35	3.5	45	43
GN 101.1-14-M6-12-*	14**	M 6	12	10	25	4.5	35	3.5	45	39
GN 101.1-14-M6-16-*	14**	M 6	16	10	25	4.5	35	3.5	45	40
GN 101.1-14-M6-20-*	14**	M 6	20	10	25	4.5	35	3.5	45	40
GN 101.1-14-M6-25-*	14**	M 6	25	10	25	4.5	35	3.5	45	39
GN 101.1-14-M6-32-*	14**	M 6	32	10	25	4.5	35	3.5	45	43
GN 101.1-14-M6-40-*	14**	M 6	40	10	25	4.5	35	3.5	45	41
GN 101.1-14-M6-50-*	14**	M 6	50	10	25	4.5	35	3.5	45	46
GN 101.1-18-M6-16-*	18**	M 6	16	13.5	31	6.5	45	4	62	77
GN 101.1-18-M6-20-*	18**	M 6	20	13.5	31	6.5	45	4	62	78
GN 101.1-18-M6-25-*	18**	M 6	25	13.5	31	6.5	45	4	62	79
GN 101.1-18-M6-32-*	18**	M 6	32	13.5	31	6.5	45	4	62	79
GN 101.1-18-M6-40-*	18**	M 6	40	13.5	31	6.5	45	4	62	82
GN 101.1-18-M6-50-*	18**	M 6	50	13.5	31	6.5	45	4	62	83
GN 101.1-18-M6-63-*	18**	M 6	63	13.5	31	6.5	45	4	62	85
GN 101.1-18-M8-16-*	18**	M 8	16	13.5	31	6.5	45	4	62	80
GN 101.1-18-M8-20-*	18**	M 8	20	13.5	31	6.5	45	4	62	80
GN 101.1-18-M8-25-*	18**	M 8	25	13.5	31	6.5	45	4	62	83
GN 101.1-18-M8-32-*	18**	M 8	32	13.5	31	6.5	45	4	62	85
GN 101.1-18-M8-40-*	18**	M 8	40	13.5	31	6.5	45	4	62	86
GN 101.1-18-M8-50-*	18**	M 8	50	13.5	31	6.5	45	4	62	90
GN 101.1-18-M8-63-*	18**	M 8	63	13.5	31	6.5	45	4	62	95
GN 101.1-22-M10-20-*	22**	M 10	20	16	36	8	52	4	74	135
GN 101.1-22-M10-25-*	22**	M 10	25	16	36	8	52	4	74	137
GN 101.1-22-M10-32-*	22**	M 10	32	16	36	8	52	4	74	139
GN 101.1-22-M10-40-*	22**	M 10	40	16	36	8	52	4	74	144
GN 101.1-22-M10-50-*	22**	M 10	50	16	36	8	52	4	74	150
GN 101.1-22-M10-63-*	22**	M 10	63	16	36	8	52	4	74	157
GN 101.1-22-M10-80-*	22**	M 10	80	16	36	8	52	4	74	165
GN 101.1-25-M12-25-*	25**	M 12	25	19	43	11	63	4	89	202
GN 101.1-25-M12-32-*	25**	M 12	32	19	43	11	63	4	89	207
GN 101.1-25-M12-40-*	25**	M 12	40	19	43	11	63	4	89	212
GN 101.1-25-M12-50-*	25**	M 12	50	19	43	11	63	4	89	221
GN 101.1-25-M12-63-*	25**	M 12	63	19	43	11	63	4	89	229
GN 101.1-25-M12-80-*	25**	M 12	80	19	43	11	63	4	89	240
GN 101.1-30-M16-32-*	30**	M 16	32	23	50.5	12	76	5	108	349
GN 101.1-30-M16-40-*	30**	M 16	40	23	50.5	12	76	5	108	360
GN 101.1-30-M16-50-*	30**	M 16	50	23	50.5	12	76	5	108	372
GN 101.1-30-M16-63-*	30**	M 16	63	23	50.5	12	76	5	108	391
GN 101.1-30-M16-80-*	30**	M 16	80	23	50.5	12	76	5	108	413

\*\* как правило, отсутствует на складе, для оформления заказа установлено минимальное количество.



3

Рычаги зажимные