

## Зіркоподібні ручки - нержавіюча сталь

Матеріал № AISI 316 (A4)

### ХАРАКТЕРИСТИКИ

#### Типы

- Тип **D**: со сквозным резьбовым отверстием
- Тип **E**: с глухим резьбовым отверстием

Нержавеющая сталь, прецизионное литьё **A4**

- AISI 316
- полированная поверхность **PL**

### INFORMATION

Лепестковые ручки из нержавеющей стали GN 6336 соответствуют размерам DIN 6336 (см. стр. ), но отличаются в плане «неаккумулирующей» геометрии, что упрощает очистку и помогает предотвратить возможное скопление грязи.

Огни подходят для зон со специальными санитарно-гигиеническими требованиями, а используемый материал позволяет применять их в высококоррозионных средах.

### ТЕХНИЧЕСКАЯ ИНФОРМАЦИЯ

- Характеристики нержавеющей стали (см. стр. A26)

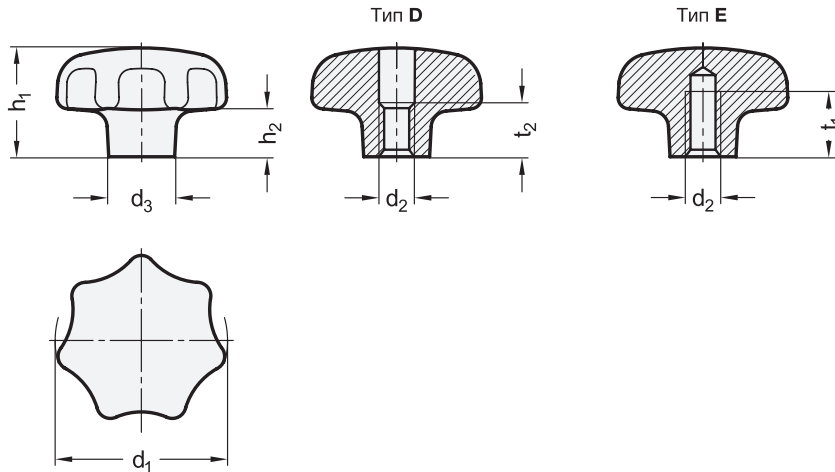

### GN 6336

STAINLESS STEEL

Описание	d1	d2	d3	h1	h2	t1 мин.	t2	△
GN 6336-A4-32-M6-D-PL	32	M 6	12	20	9	-	10	54
GN 6336-A4-40-M8-D-PL	40	M 8	14	25	12	-	13	103
GN 6336-A4-50-M10-D-PL	50	M 10	18	32	15	-	16	208
GN 6336-A4-63-M12-D-PL	63	M 12	20	40	19	-	20	378
GN 6336-A4-32-M6-E-PL	32	M 6	12	20	9	12	-	65
GN 6336-A4-40-M8-E-PL	40	M 8	14	25	12	15	-	106
GN 6336-A4-50-M10-E-PL	50	M 8	18	32	15	18	-	210
GN 6336-A4-63-M12-E-PL	63	M 10	20	40	19	22	-	395