

Штифты стопорные (фиксаторы)

Сталь / нержавеющая сталь, с фланцем для
поверхностного монтажа, параллельно штифту
фиксатора

ХАРАКТЕРИСТИКИ

Тип

- Тип **A**: с вытяжным кольцом

Вариант исполнения из стали **ST**

Направляющий корпус
Прецизионное литьё из стали
оцинкованный, с голубой пассивацией **ZB**
оцинкованный и с пластиковым покрытием
черный цвет, RAL 9005, текстурированная отделка **SW**
Штифт фиксатора / вытяжное кольцо
Оцинкованная сталь, с голубой пассивацией

пружина
Нержавеющая сталь AISI 316Ti

Вариант исполнения из нержавеющей стали **A4**

Направляющая / вытяжное кольцо
Точное литьё из нержавеющей стали **A4**
AISI 316

Штифт плунжера
Нержавеющая сталь AISI 316

пружина
Нержавеющая сталь AISI 316Ti

Установочный винт DIN 915
Оцинкованная сталь (для ZB и SW)
Нержавеющая сталь A4 (для A4)

ИНФОРМАЦИЯ

Со стопорными фиксаторами GN 722.6 штифт фиксатора приводится в действие посредством вытяжного кольца. Это осуществляется либо вручную при помощи кабеля, либо при помощи удлиненного натяжного стержня с крюком. Варианты исполнения **ZB** и **SW** предназначены для таких областей применения, как возведение стальных конструкций, а вариант исполнения из нержавеющей стали **A4** подходит для использования в крайне агрессивных средах.

Допуски по размерам между штифтом фиксатора и направляющей выбираются таким образом, чтобы эксплуатационная надежность обеспечивалась даже после сварки, нанесения слоя антикоррозийной защиты или в случае загрязнения.

Для крепления монтажные отверстия с пазом или шестигранные монтажные отверстия позволяют использовать винты с головкой под торцевой ключ DIN 912 и винты с шестигранной головкой или гайки согласно DIN 931 или DIN 934.

- Разновидности стопорных штифтов (см. стр. 738)

ТЕХНИЧЕСКАЯ ИНФОРМАЦИЯ

- Характеристики нержавеющей стали (см. стр. A26)
- Информация по максимально допустимой нагрузке (см. стр. A42)



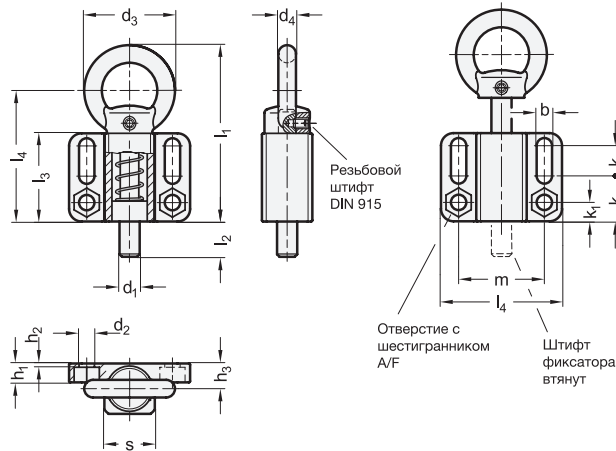

GN 722.6-ST

Описание	d1 Штифт -0.05/-0.25 Отверстие +0.1/+0.3	s	b	d2 +0.3+0.3	d3	d4	h1	h2	h3	k1	k2	k3	l1 ≈	l2	l3	l4	m	A/F	Пружинная нагрузка в Н ≈		⚖
																			начальная	конечная	
GN 722.6-8-20-A-SW	8	20	6.1	6.1	36	7	7.5	1.5	10	7.5	18	12	70	14	35	52	34	10	15	50	168
GN 722.6-8-20-A-ZB	8	20	6.1	6.1	36	7	7.5	1.5	10	7.5	18	12	70	14	35	52	34	10	15	50	168
GN 722.6-10-20-A-SW	10	20	6.1	6.1	36	7	7.5	1.5	10	7.5	18	12	70	14	35	52	34	10	15	50	171
GN 722.6-10-20-A-ZB	10	20	6.1	6.1	36	7	7.5	1.5	10	7.5	18	12	70	14	35	52	34	10	15	50	171
GN 722.6-12-20-A-SW	12	20	6.1	6.1	36	7	7.5	1.5	10	7.5	18	12	70	14	35	52	34	10	15	50	175
GN 722.6-12-20-A-ZB	12	20	6.1	6.1	36	7	7.5	1.5	10	7.5	18	12	70	14	35	52	34	10	15	50	175
GN 722.6-14-20-A-SW	14	20	6.1	6.1	36	7	7.5	1.5	10	7.5	18	12	70	14	35	52	34	10	15	50	179
GN 722.6-14-20-A-ZB	14	20	6.1	6.1	36	7	7.5	1.5	10	7.5	18	12	70	14	35	52	34	10	15	50	179
GN 722.6-16-30-A-SW	16	30	10.1	10.1	50	10	15	5	15	14	34	10	103	20	54	78	55	17	30	110	797
GN 722.6-16-30-A-ZB	16	30	10.1	10.1	50	10	15	5	15	14	34	10	103	20	54	78	55	17	30	110	797
GN 722.6-20-30-A-SW	20	30	10.1	10.1	50	10	15	5	15	14	34	10	103	20	54	78	55	17	30	110	815
GN 722.6-20-30-A-ZB	20	30	10.1	10.1	50	10	15	5	15	14	34	10	103	20	54	78	55	17	30	110	815

GN 722.6-A4

STAINLESS STEEL

Описание	d1 Штифт -0.05/-0.25 Отверстие +0.1/+0.3	s	b	d2 +0.3+0.3	d3	d4	h1	h2	h3	k1	k2	k3	l1 ≈	l2	l3	l4	m	A/F	Пружинная нагрузка в Н ≈		⚖
																			начальная	конечная	
GN 722.6-8-20-A-A4	8	20	6.1	6.1	36	7	7.5	1.5	10	7.5	18	12	70	14	35	52	34	10	15	50	179
GN 722.6-10-20-A-A4	10	20	6.1	6.1	36	7	7.5	1.5	10	7.5	18	12	70	14	35	52	34	10	15	50	186
GN 722.6-12-20-A-A4	12	20	6.1	6.1	36	7	7.5	1.5	10	7.5	18	12	70	14	35	52	34	10	15	50	190
GN 722.6-14-20-A-A4	14	20	6.1	6.1	36	7	7.5	1.5	10	7.5	18	12	70	14	35	52	34	10	15	50	194
GN 722.6-16-30-A-A4	16	30	10.1	10.1	50	10	15	5	15	14	34	10	103	20	54	78	55	17	30	110	802
GN 722.6-20-30-A-A4	20	30	10.1	10.1	50	10	15	5	15	14	34	10	103	20	54	78	55	17	30	110	820

