

Штифты стопорные (фиксаторы)

Сталь / нержавеющая сталь, с фиксацией в
отжатом положении (отключаемые)

ХАРАКТЕРИСТИКИ

Типы

- Тип **A**: с пластиковой ручкой, без контргайки
- Тип **AK**: с пластиковой ручкой, с контргайкой
- Тип **AN**: с ручкой из нержавеющей стали, без контргайки
- Тип **AKN**: с ручкой из нержавеющей стали, с контргайкой

Вариант исполнения из стали

- Чернение
- Плунжер: закалённая сталь

Вариант исполнения из нержавеющей стали AISI 303 NI

Химически никелированный плунжер

Ручка типа A / AK

- Пластик (полиамид ПА)
- Чёрный цвет, матовая отделка
- Чёрный цвет, матовая отделка

Ручка типа AN / AKN

- Нержавеющая сталь AISI 303
- Чёрный цвет, матовая отделка



ИНФОРМАЦИЯ

Стопорные штифты GN 617.1 с фиксацией стержня в отжатом положении применяются в случаях, когда необходимо, чтобы стержень фиксатора самостоятельно удерживался в оттянутом положении. Для отжатия штифта необходимо оттянуть ручку и повернуть её на 90°.

Насечка удерживает штифт в этом положении.

- Разновидности стопорных штифтов (см. стр. 738)

ТЕХНИЧЕСКАЯ ИНФОРМАЦИЯ

- Основные допуски по стандартам ISO (см. стр. A21)
- Характеристики нержавеющей стали (см. стр. A26)
- Характеристики пластика (см. стр. A2)

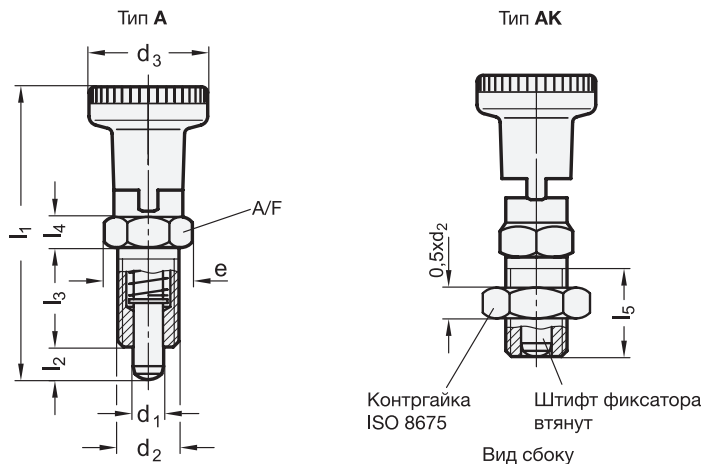

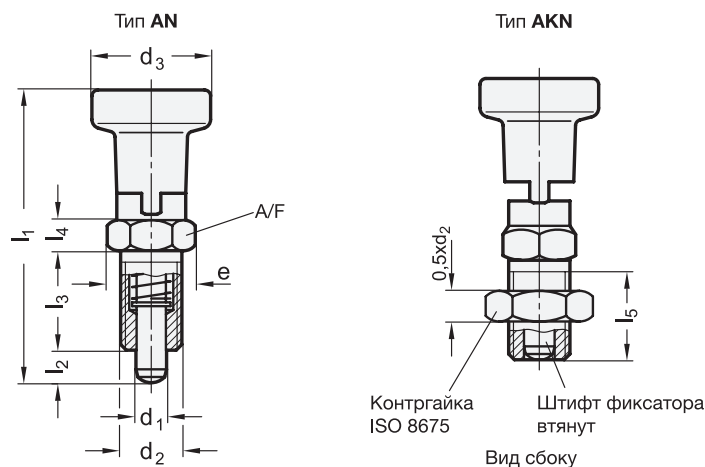

GN 617.1 (сталь с пластиковой ручкой)

Описание	d1 Штифт -0.02/-0.05 Отверстие H7	d2	d3	e	l1 ≈	l2	l3	l4	l5 мин.	A/F	Пружинная нагрузка в Н ≈ начальная	Пружинная нагрузка в Н ≈ конечная	⚖
GN 617.1-5-A	5	M 10 x 1	21	13.8	51	5	17	5	15	12	7	17	22
GN 617.1-6-A	6	M 12 x 1.5	25	16.2	61	6	20	6	17	14	9	24	35
GN 617.1-8-A	8	M 16 x 1.5	31	21.9	75.5	7	26	8	23	19	11	30	78
GN 617.1-10-A	10	M 20 x 1.5	31	25.4	91	10	33	10	30	22	19	45	120
GN 617.1-5-AK	5	M 10 x 1	21	13.8	51	5	17	5	15	12	7	17	20
GN 617.1-6-AK	6	M 12 x 1.5	25	16.2	61	6	20	6	17	14	9	24	45
GN 617.1-8-AK	8	M 16 x 1.5	31	21.9	75.5	7	26	8	23	19	11	30	94
GN 617.1-10-AK	10	M 20 x 1.5	31	25.4	91	10	33	10	30	22	19	45	163

GN 617.1-NI (нержавеющая сталь с пластиковой ручкой)

STAINLESS STEEL

Описание	d1 Штифт -0.02/-0.05 Отверстие H7	d2	d3	e	l1 ≈	l2	l3	l4	l5 мин.	A/F	Пружинная нагрузка в Н ≈ начальная	Пружинная нагрузка в Н ≈ конечная	⚖
GN 617.1-5-A-NI	5	M 10 x 1	21	13.8	51	5	17	5	15	12	6	15	22
GN 617.1-6-A-NI	6	M 12 x 1.5	25	16.2	61	6	20	6	17	14	8	21	30
GN 617.1-8-A-NI	8	M 16 x 1.5	31	21.9	75.5	7	26	8	23	19	9	26	79
GN 617.1-10-A-NI	10	M 20 x 1.5	31	25.4	91	10	33	10	30	22	17	40	133
GN 617.1-5-AK-NI	5	M 10 x 1	21	13.8	51	5	17	5	15	12	6	15	27
GN 617.1-6-AK-NI	6	M 12 x 1.5	25	16.2	61	6	20	6	17	14	8	21	43
GN 617.1-8-AK-NI	8	M 16 x 1.5	31	21.9	75.5	7	26	8	23	19	9	26	96
GN 617.1-10-AK-NI	10	M 20 x 1.5	31	25.4	91	10	33	10	30	22	17	40	150

GN 617.1-NI (ручка из нержавеющей стали)

STAINLESS STEEL

Описание	d1 Штифт -0.02/-0.05 Отверстие H7	d2	d3	e	l1 ≈	l2	l3	l4	l5 мин.	A/F	Пружинная нагрузка в Н ≈ начальная	Пружинная нагрузка в Н ≈ конечная	⚖
GN 617.1-5-AN-NI	5	M 10 x 1	21	13.8	51	5	17	5	15	12	6	15	47
GN 617.1-6-AN-NI	6	M 12 x 1.5	25	16.2	61	6	20	6	17	14	8	21	74
GN 617.1-8-AN-NI	8	M 16 x 1.5	31	21.9	75.5	7	26	8	23	19	9	26	150
GN 617.1-10-AN-NI	10	M 20 x 1.5	31	25.4	91	10	33	10	30	22	17	40	200
GN 617.1-5-AK-NI	5	M 10 x 1	21	13.8	51	5	17	5	15	12	6	15	40
GN 617.1-6-AK-NI	6	M 12 x 1.5	25	16.2	61	6	20	6	17	14	8	21	82
GN 617.1-8-AK-NI	8	M 16 x 1.5	31	21.9	75.5	7	26	8	23	19	9	26	168
GN 617.1-10-AK-NI	10	M 20 x 1.5	31	25.4	91	10	33	10	30	22	17	40	240

