

Колесики с кронштейном для средних нагрузок

Прессованное полиуретановое покрытие

ПОКРЫТИЕ

Изготовленный по образцу полиуретан, твердость по Шору А 95.

ЦЕНТРАЛЬНАЯ ЧАСТЬ КОЛЕСА

Чугун.

КАЧЕНИЕ

Ступица с шарикоподшипником. Идеальное решение для больших нагрузок и непрерывного движения.

КРОНШТЕЙН НЕПОДВИЖНОЙ ПЛАСТИНЫ

Оцинкованный стальной лист желтого цвета. Кронштейн предназначен для выдерживания нагрузок до 7500Н. Он обеспечивает несущими способностями, которые делают его пригодным для тяжелых промышленных применений.

КРОНШТЕЙН ПОВОРОТНОЙ ПЛАСТИНЫ

Оцинкованный стальной лист желтого цвета. Наличие двойного поворотного шарикоподшипника и прямой контакт между пластиной и кольцом шарикоподшипника со встроенным штифтом обеспечивают превосходную маневренность. Не требует техобслуживания. Кронштейн выдерживает нагрузки до 7500 Н. Он обеспечивает несущими способностями, которые делают его пригодным для тяжелых промышленных применений.

Он состоит из (см. Рис.1):

1. крепежная пластина: оцинкованный стальной лист желтого цвета;
2. вилка: оцинкованный стальной лист желтого цвета;
3. кольцо шарикового подшипника: оцинкованный стальной лист желтого цвета;
4. центральная цапфа: стальной винт класса 8.8 и стальная гайка;
5. система ротации: кольцо шарика с консистентной смазкой с обеих сторон;
6. пылезащитное уплотнение: технополимер серого цвета RAL 7015.

ТОРМОЗ

Передний тормоз (RE.F4-100) или задний тормоз (RE.F4-125-150-200) двойного действия с одновременной блокировкой колеса и кронштейна. Тормоз прост и эффективен в использовании: он приводится в действие и расцепляется простым воздействием сверху вниз на кончик двух отдельных педалей, тем самым обеспечивая максимальное удобство маневрирования. Тормозная эффективность может быть отрегулирована с помощью винта с головкой под торцевой ключ М8.

СТАНДАРТНЫЕ ИСПОЛНЕНИЯ

- **PSL-H:** неподвижный кронштейн, без тормоза.
- **SSL-H:** кронштейн поворотной пластины, без тормоза.
- **SSF-H:** кронштейн поворотной пластины, с тормозом.

ОБЛАСТИ ПРИМЕНЕНИЯ

Подходит для тяжелых промышленных применений. Изготовленное по образцу полиуретановое колесо обеспечивает превосходное сопротивление качению и эластичность, высокую стойкость к износу и разрыву. Для получения дополнительной информации, см. RE.F4 на стр. .



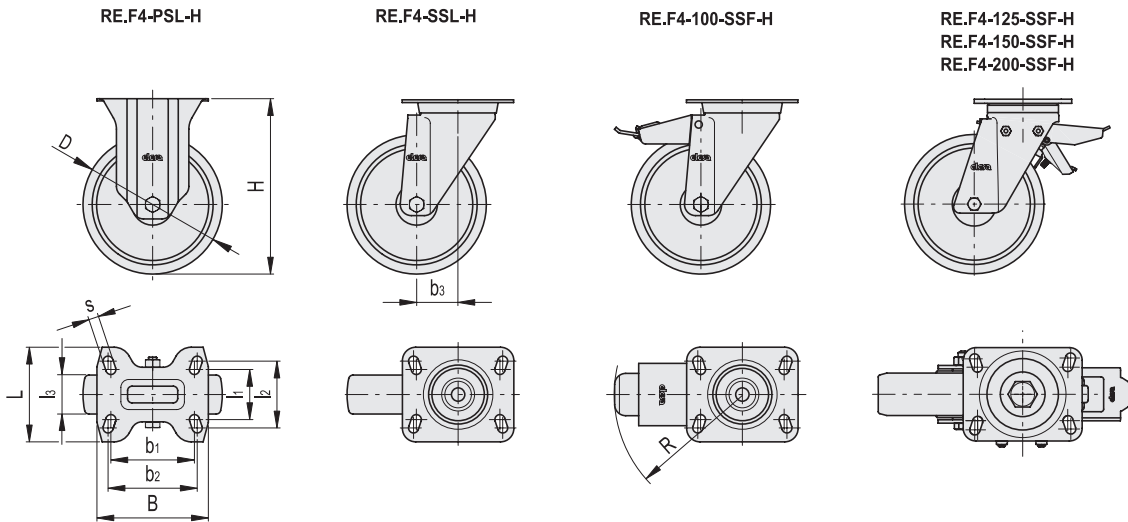

Код	Описание	D	l1	l2	l3	H	B	L	s	b1	b2	b3	R	Сопротивление качению# [Н]	Динамическая несущая способность# [Н]	⚖️
451461	RE.F4-100-PSL-H	100	45	60	38	138	100	85	9	75	80	-	-	2200	3500	1520
451462	RE.F4-125-PSL-H	125	73	87	50	170	140	110	11	105	-	-	-	2700	5500	2650
451463	RE.F4-150-PSL-H	150	73	87	50	200	140	110	11	105	-	-	-	2900	7000	3550
451464	RE.F4-200-PSL-H	200	73	87	50	250	140	110	11	105	-	-	-	3800	7500	5150
451421	RE.F4-100-SSL-H	100	45	60	38	138	100	85	9	75	80	46	-	2200	3500	1930
451422	RE.F4-125-SSL-H	125	73	87	50	170	140	110	11	105	-	70	-	2700	5500	3660
451423	RE.F4-150-SSL-H	150	73	87	50	200	140	110	11	105	-	70	-	2900	7000	4810
451424	RE.F4-200-SSL-H	200	73	87	50	250	140	110	11	105	-	70	-	3800	7500	6060
451441	RE.F4-100-SSF-H	100	45	60	38	138	100	85	9	75	80	46	123	2200	3500	2060
451442	RE.F4-125-SSF-H	125	73	87	50	170	140	110	11	105	-	70	126	2700	5500	4240
451443	RE.F4-150-SSF-H	150	73	87	50	200	140	110	11	105	-	70	126	2900	7000	5330
451444	RE.F4-200-SSF-H	200	73	87	50	250	140	110	11	105	-	70	126	3800	7500	6660

Для получения информации о сопротивлении качению и динамической несущей способности см. Технические данные на стр. .