

Колесики с кронштейном для средних нагрузок

Мягкое полиуретановое покрытие

ПОКРЫТИЕ

Формованный мягкий полиуретан, твёрдость по Шору 75А.

ЦЕНТРАЛЬНАЯ ЧАСТЬ КОЛЕСА

Алюминиевое литьё под давлением.

КАЧЕНИЕ

Ступица с шариковыми подшипниками. Идеальное решение для больших нагрузок и непрерывного перемещения.

КРОНШТЕЙН НЕПОДВИЖНОЙ ПЛАСТИНЫ

Оцинкованный стальной лист желтого цвета. Кронштейн выдерживает нагрузки до 7000 Н. Он обеспечивает несущими способностями, которые делают его пригодным для тяжелых промышленных применений.

КРОНШТЕЙН ПОВОРОТНОЙ ПЛАСТИНЫ

Оцинкованный стальной лист желтого цвета. Кронштейн выдерживает нагрузки до 7000 Н. Он обладает высокой несущей способностью, которая обеспечивает его пригодность для промышленного применения.

Он состоит из (см. Рис.1):

1. крепежная пластина: оцинкованный стальной лист желтого цвета;
2. вилка: оцинкованный стальной лист желтого цвета;
3. кольцо шарикового подшипника: оцинкованный стальной лист желтого цвета;
4. центральная цапфа: стальной винт класса 8.8 и стальная гайка;
5. система ротации: кольцо шарика с консистентной смазкой с обеих сторон;
6. пылезащитное уплотнение: технополимер серого цвета RAL 7015.

ТОРМОЗ

Передний тормоз (RE.F2-100) или задний тормоз (RE.F2-125-160-200) двойного действия с одновременной блокировкой колеса и кронштейна.

Тормоз прост и эффективен в использовании: он приводится в действие и расцепляется простым воздействием сверху вниз на кончик двух отдельных педалей, тем самым обеспечивая максимальное удобство маневрирования.

Тормозная эффективность может быть отрегулирована с помощью винта с головкой под торцевой ключ M8.

СТАНДАРТНЫЕ ИСПОЛНЕНИЯ

- **PSL-H:** неподвижный кронштейн, без тормоза.
- **SSL-H:** кронштейн поворотной пластины, без тормоза.
- **SSF-H:** кронштейн поворотной пластины, с тормозом.

ОБЛАСТИ ПРИМЕНЕНИЯ

Превосходные плавность и эластичность, высокая стойкость к износу и разрыву.

Для получения дополнительной информации, см. RE.F2 на стр. .



1
2
3
4
5
6
7
8
9
10
11
12
13
14
15
16
17
18
19
20

17
Ролики и колёса

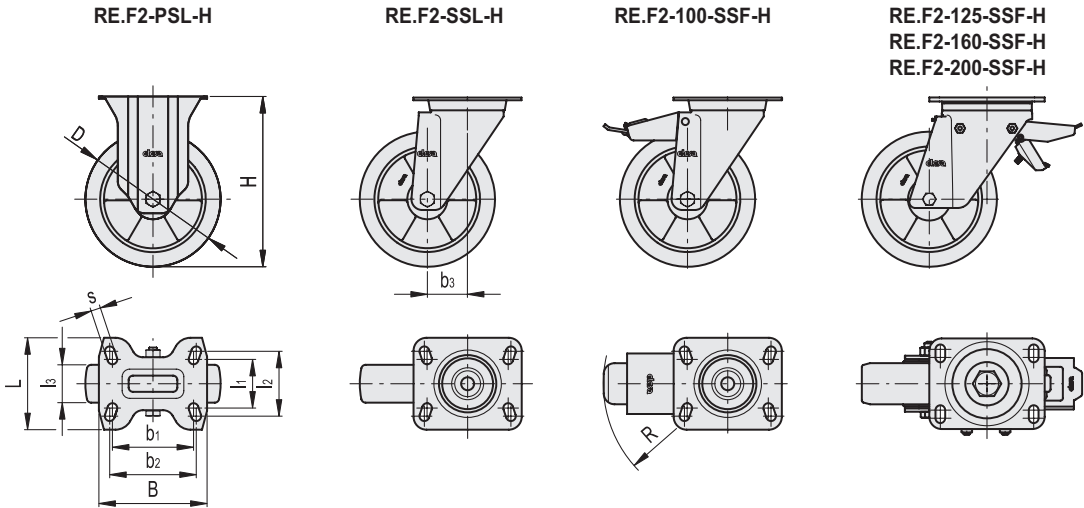

RE.F2-PSL-H

Код	Описание	D	l1	l2	l3	H	B	L	s	b1	b2	Сопротивление качению# [Н]	Динамическая несущая способность# [Н]	⚖
452461	RE.F2-100-PSL-H	100	45	60	40	138	100	85	9	75	80	3000	3000	850
452462	RE.F2-125-PSL-H	125	73	87	40	170	140	110	11	105	105	3500	3500	1690
452463	RE.F2-160-PSL-H	160	73	87	50	205	140	110	11	105	105	5500	5500	2110
452464	RE.F2-200-PSL-H	200	73	87	50	250	140	110	11	105	105	7000	7000	2850

RE.F2-SSL-H

Код	Описание	D	l1	l2	l3	H	B	L	s	b1	b2	b3	Сопротивление качению# [Н]	Динамическая несущая способность# [Н]	⚖
452421	RE.F2-100-SSL-H	100	45	60	40	138	100	85	9	75	80	46	3000	3000	1350
452422	RE.F2-125-SSL-H	125	73	87	40	170	140	110	11	105	105	70	3500	3500	2330
452423	RE.F2-160-SSL-H	160	73	87	50	205	140	110	11	105	105	70	5500	5500	2600
452424	RE.F2-200-SSL-H	200	73	87	50	250	140	110	11	105	105	70	7000	7000	4310

RE.F2-SSF-H

Код	Описание	D	l1	l2	l3	H	B	L	s	b1	b2	b3	R	Сопротивление качению# [Н]	Динамическая несущая способность# [Н]	⚖
452441	RE.F2-100-SSF-H	100	45	60	40	138	100	85	9	75	80	46	123	3000	3000	1520
452442	RE.F2-125-SSF-H	125	73	87	40	170	140	110	11	105	105	70	126	3500	3500	2860
452443	RE.F2-160-SSF-H	160	73	87	50	205	140	110	11	105	105	70	126	5500	5500	4170
452444	RE.F2-200-SSF-H	200	73	87	50	250	140	110	11	105	105	70	126	7000	7000	4910

Для получения информации о сопротивлении качению и динамической несущей способности см. Технические данные на стр. -.