

Колесики с кронштейном из нержавеющей стали

Покрытие из термопластичного каучука

ПОКРЫТИЕ

Термопластичное колесо серого цвета, не оставляющее следов, твердость по Shore A 85.

ЦЕНТРАЛЬНАЯ ЧАСТЬ КОЛЕСА

Технополимер на основе полипропилена (PP).

КАЧЕНИЕ

Ступица со сквозным отверстием.

КРОНШТЕЙН НЕПОДВИЖНОЙ ПЛАСТИНЫ

Лист из нержавеющей стали марки AISI 304, кронштейн предназначен для выдерживания нагрузок до 1800Н.

КРОНШТЕЙН ПОВОРОТНОЙ ПЛАСТИНЫ

Лист из нержавеющей стали марки AISI 304, кронштейн предназначен для выдерживания нагрузок до 1800Н. Наличие двойного поворотного шарикоподшипника и прямой контакт между пластиной и кольцом шарикоподшипника со встроенным штифтом обеспечивают превосходную маневренность. Не требует обслуживания.

Он состоит из (см. Рис.1):

1. монтажная пластина: лист из нержавеющей стали марки AISI 304;
2. вилка: лист из нержавеющей стали марки AISI 304;
3. кольцо шарикоподшипника: лист из нержавеющей стали марки AISI 304;
4. центральная цапфа: встроенная в пластину, холодная штамповка;
5. система ротации: кольцо шарика с консистентной смазкой с обеих сторон;
6. пылезащитное уплотнение: технополимер серого цвета RAL 7015, доступно только для исполнений SBL и SBF.

ТОРМОЗ

Общий тормоз, блокирующий колесо и кронштейн. Оптимизированные размеры и убирающаяся педаль обеспечивают минимальное занимаемое пространство и максимальное удобство приведения в действие. Пружина из закаленной углеродистой стали или из нержавеющей стали (вариант исполнения SST).

СТАНДАРТНЫЕ ИСПОЛНЕНИЯ

- **PBL**: кронштейн неподвижной пластины, без тормоза.
- **SBL**: кронштейн поворотной пластины, без тормоза.
- **SBF**: кронштейн поворотной пластины, с тормозом.
- **FBL**: кронштейн поворотной пластины и центральное сквозное отверстие, без тормоза.
- **FBF**: кронштейн поворотной пластины и центральное сквозное отверстие, с тормозом.

ОБЛАСТИ ПРИМЕНЕНИЯ

Превосходные упругопластические характеристики и сопротивление качению. Дополнительная информация указана в листе технических данных на колёса RE.G1 (см. стр.).



Рис. 1



STAINLESS STEEL

Код	Описание	D	d1	d2	b1	l1	b2	l2	l3	H	B	L	s	b3	R	Сопротивление качению# [Н]	Динамическая несущая способность# [Н]	
452653	RE.G1-080-PBL-N-SST	80	-	-	75	45	80	60	30	107	100	85	9	-	-	700	700	590
452658	RE.G1-100-PBL-N-SST	100	-	-	75	45	80	60	30	128	100	85	9	-	-	1000	1000	610
452663	RE.G1-125-PBL-N-SST	125	-	-	75	45	80	60	35	156	100	85	9	-	-	1200	1200	760
452553	RE.G1-080-SBL-N-SST	80	-	-	75	45	80	60	30	107	100	85	9	39	-	700	700	330
452558	RE.G1-100-SBL-N-SST	100	-	-	75	45	80	60	30	128	100	85	9	35	-	1000	1000	360
452563	RE.G1-125-SBL-N-SST	125	-	-	75	45	80	60	35	156	100	85	9	37	-	1200	1200	590
452603	RE.G1-080-SBF-N-SST	80	-	-	75	45	80	60	30	107	100	85	9	39	120	700	700	530
452608	RE.G1-100-SBF-N-SST	100	-	-	75	45	80	60	30	128	100	85	9	35	120	1000	1000	570
452613	RE.G1-125-SBF-N-SST	125	-	-	75	45	80	60	35	156	100	85	9	37	120	1200	1200	740
452703	RE.G1-080-FBL-N-SST	80	73	12	-	-	-	-	30	107	-	-	-	39	-	700	700	760
452708	RE.G1-100-FBL-N-SST	100	73	12	-	-	-	-	30	128	-	-	-	35	-	1000	1000	790
452713	RE.G1-125-FBL-N-SST	125	73	12	-	-	-	-	35	156	-	-	-	37	-	1200	1200	900
452753	RE.G1-080-FBF-N-SST	80	73	12	-	-	-	-	30	107	-	-	-	39	120	700	700	700
452758	RE.G1-100-FBF-N-SST	100	73	12	-	-	-	-	30	128	-	-	-	35	120	1000	1000	780
452763	RE.G1-125-FBF-N-SST	125	73	12	-	-	-	-	35	156	-	-	-	37	120	1200	1200	890

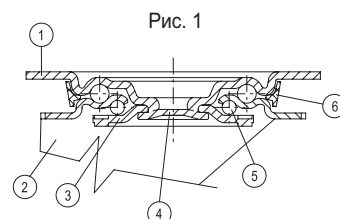
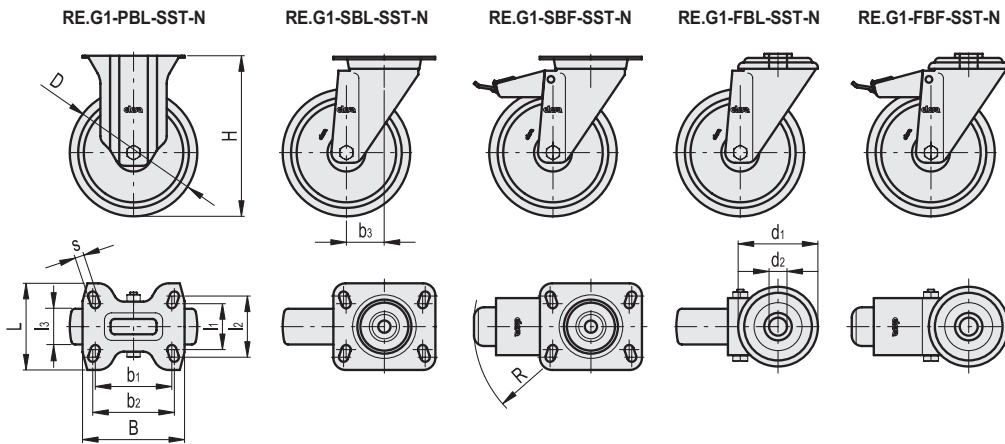
Для получения информации о сопротивлении качению и динамической несущей способности см. Технические данные (на стр.).