

Штампованные стальные маховики для клапанов

ХАРАКТЕРИСТИКИ

Прессованная сталь **ST**
с пластиковым покрытием
черный цвет, RAL 9005, матовая поверхность **SW**
черный цвет, RAL 3000, матовая поверхность **RT**
оцинкованный, с голубой пассивацией **ZB**

ИНФОРМАЦИЯ

Прессованные стальные маховики GN 227.6 специально разработаны для вентилях, изготовлены из **цельного** несварного листа штампованной стали и производятся специальным методом. Обладают высокой механической прочностью и не подвержены воздействию ударов и толчков.

ТЕХНИЧЕСКАЯ ИНФОРМАЦИЯ

- Основные допуски по стандартам ISO (см. стр. A21)

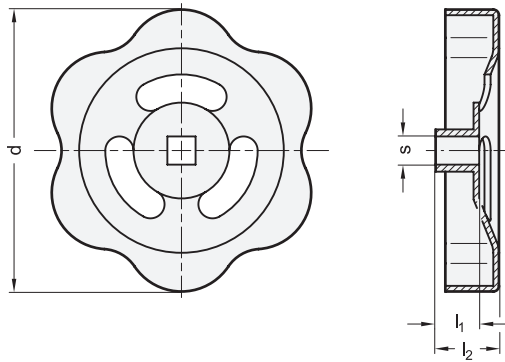

* Добавьте индекс цвета маховиков (SW, RT или ZB)

SW RAL 9005 **RT** RAL 3000 **ZB** оцинкованный

GN 227.6

Описание	d	s0	s1	s2 ±0.1	l1 ±0.5	l2	Количество спиц	⚖
GN 227.6-ST-50-V6-*	50	V 6	5.9	6.15	8.5	12	3	22
GN 227.6-ST-50-V7-*	50	V 7	6.9	7.15	8.5	12	3	21
GN 227.6-ST-60-V6-*	60	V 6	5.9	6.15	8.5	12	3	31
GN 227.6-ST-60-V7-*	60	V 7	6.9	7.15	8.5	12	3	30
GN 227.6-ST-70-V7-*	70	V 7	6.9	7.15	10	15	3	70
GN 227.6-ST-70-V8-*	70	V 8	7.9	8.15	10	15	3	47
GN 227.6-ST-80-V8-*	80	V 8	7.9	8.15	11	16	3	61
GN 227.6-ST-80-V9-*	80	V 9	8.9	9.15	11	16	3	57
GN 227.6-ST-90-V9-*	90	V 9	8.9	9.15	11	16	3	76
GN 227.6-ST-100-V9-*	100	V 9	8.9	9.15	13	20	3	100
GN 227.6-ST-100-V10-*	100	V 10	9.9	10.15	13	20	3	101
GN 227.6-ST-130-V12-*	130	V 12	11.9	12.15	15	23	3	70

Массовый тип SW