

## Миниатюрные стопорные штифты

Сталь / нержавеющая сталь, открытый поворотный механизм, с фиксацией и без фиксации в отжатом положении (отключаемые и неотключаемые)

### ХАРАКТЕРИСТИКИ

#### Типы

- Тип **В**: без фиксации в отжатом положении
- Тип **С**: с фиксацией в отжатом положении

#### Вариант исполнения из стали ST

Оцинковка, с голубой пассивацией

#### Вариант исполнения из нержавеющей стали AISI 303 NI

Штифт

Нержавеющая сталь AISI 303

Стопорное кольцо (пружина)

Нержавеющая сталь AISI 301

Ручка пластиковая (полиамид ПА)

- чёрный цвет, матовая отделка
- красный цвет RAL 3000 RT
- чёрный цвет, матовая отделка



### ИНФОРМАЦИЯ

Миниатюрные стопорные штифты GN 822.1 отличаются компактными размерами. Они разработаны для установки в конструкциях из тонкого листового металла.

Тип С применяется в случаях, когда необходимо, чтобы стержень фиксатора самостоятельно удерживался в оттянутом положении. Для отжатия штифта необходимо оттянуть ручку и повернуть ее на 90°. Насечка удерживает штифт в этом положении.

- Разновидности стопорных штифтов (см. стр. 738)

### ТЕХНИЧЕСКАЯ ИНФОРМАЦИЯ

- Характеристики нержавеющей стали (см. стр. A26)
- Характеристики пластика (см. стр. A2)
- Информация по максимально допустимой нагрузке (см. стр. A42)

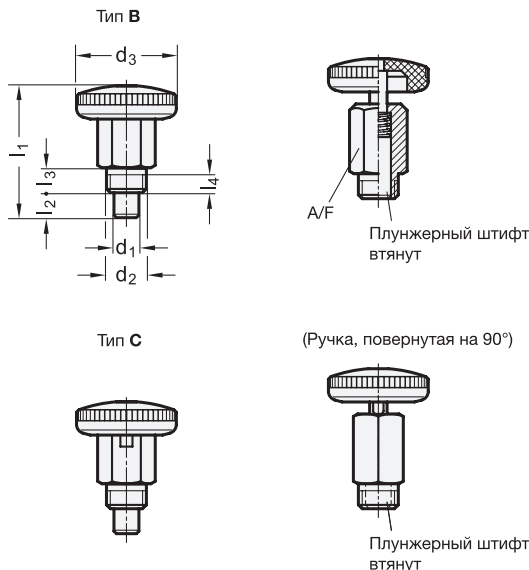

### Инструкция по сборке



## GN 822.1

Описание	d1 Штифт 0/-0.06 Отверстие +0.05/+0.1	d1	d3	l1	l2 мин.	l3	l4 мин.	A/F	Пружинная нагрузка в Н ≈ начальная	Пружинная нагрузка в Н ≈ конечная	⚖
GN 822.1-4-B-ST	4	M 8 x 0.75	21	26.5	5	5	3.5	10	4.5	12	13
GN 822.1-5-B-ST	5	M 8 x 0.75	21	26.5	5	5	3.5	10	4.5	12	13
GN 822.1-6-B-ST	6	M 10 x 1	25	34	7	7	4.5	12	5	18	23
GN 822.1-7-B-ST	7	M 10 x 1	25	34	7	7	4.5	12	5	18	23
GN 822.1-4-C-ST	4	M 8 x 0.75	21	26.5	5	5	3.5	10	4.5	12	12
GN 822.1-5-C-ST	5	M 8 x 0.75	21	26.5	5	5	3.5	10	4.5	12	12
GN 822.1-6-C-ST	6	M 10 x 1	25	34	7	7	4.5	12	5	18	20
GN 822.1-7-C-ST	7	M 10 x 1	25	34	7	7	4.5	12	5	18	22
GN 822.1-4-B-ST-RT	4	M 8 x 0.75	21	26.5	5	5	3.5	10	4.5	12	13
GN 822.1-5-B-ST-RT	5	M 8 x 0.75	21	26.5	5	5	3.5	10	4.5	12	13
GN 822.1-6-B-ST-RT	6	M 10 x 1	25	34	7	7	4.5	12	5	18	23
GN 822.1-7-B-ST-RT	7	M 10 x 1	25	34	7	7	4.5	12	5	18	23
GN 822.1-4-C-ST-RT	4	M 8 x 0.75	21	26.5	5	5	3.5	10	4.5	12	12
GN 822.1-5-C-ST-RT	5	M 8 x 0.75	21	26.5	5	5	3.5	10	4.5	12	12
GN 822.1-6-C-ST-RT	6	M 10 x 1	25	34	7	7	4.5	12	5	18	22
GN 822.1-7-C-ST-RT	7	M 10 x 1	25	34	7	7	4.5	12	5	18	22

## GN 822.1-NI

STAINLESS STEEL

Описание	d1 Штифт 0/-0.06 Отверстие +0.05/+0.1	d1	d3	l1	l2 мин.	l3	l4 мин.	A/F	Пружинная нагрузка в Н ≈ начальная	Пружинная нагрузка в Н ≈ конечная	⚖
GN 822.1-4-B-NI	4	M 8 x 0.75	21	26.5	5	5	3.5	10	4.5	12	13
GN 822.1-5-B-NI	5	M 8 x 0.75	21	26.5	5	5	3.5	10	4.5	12	13
GN 822.1-6-B-NI	6	M 10 x 1	25	34	7	7	4.5	12	5	18	23
GN 822.1-7-B-NI	7	M 10 x 1	25	34	7	7	4.5	12	5	18	23
GN 822.1-4-C-NI	4	M 8 x 0.75	21	26.5	5	5	3.5	10	4.5	12	12
GN 822.1-5-C-NI	5	M 8 x 0.75	21	26.5	5	5	3.5	10	4.5	12	13
GN 822.1-6-C-NI	6	M 10 x 1	25	34	7	7	4.5	12	5	18	22
GN 822.1-7-C-NI	7	M 10 x 1	25	34	7	7	4.5	12	5	18	23
GN 822.1-4-B-NI-RT	4	M 8 x 0.75	21	26.5	5	5	3.5	10	4.5	12	13
GN 822.1-5-B-NI-RT	5	M 8 x 0.75	21	26.5	5	5	3.5	10	4.5	12	13
GN 822.1-6-B-NI-RT	6	M 10 x 1	25	34	7	7	4.5	12	5	18	23
GN 822.1-7-B-NI-RT	7	M 10 x 1	25	34	7	7	4.5	12	5	18	23
GN 822.1-4-C-NI-RT	4	M 8 x 0.75	21	26.5	5	5	3.5	10	4.5	12	12
GN 822.1-5-C-NI-RT	5	M 8 x 0.75	21	26.5	5	5	3.5	10	4.5	12	13
GN 822.1-6-C-NI-RT	6	M 10 x 1	25	34	7	7	4.5	12	5	18	22
GN 822.1-7-C-NI-RT	7	M 10 x 1	25	34	7	7	4.5	12	5	18	23



80

Фиксирующие элементы