

## Пружинные задвижки

Сталь / нержавеющая сталь, плунжер отводится в исходное положение

### ХАРАКТЕРИСТИКИ

#### Типы

- Тип **A**: с ручкой, без контргайки
- Тип **AK**: с ручкой, с контргайкой
- Тип **D**: без ручки, без контргайки
- Тип **DK**: без ручки, с контргайкой

#### Артикул

- Вариант исполнения **1**: плунжер без внутренней резьбы
- Вариант исполнения **2**: плунжер с внутренней резьбой

Направляющая (резьбовая муфта)

Сталь **ST**

Чернение

Направляющая (резьбовая муфта)

Нержавеющая сталь AISI 303 **NI**

Штифт

Нержавеющая сталь

- AISI 303
- химически никелированный

Поворотная ручка

Пластик (полиамид ПА)

- чёрный цвет, матовая отделка
- чёрный цвет, матовая отделка

### ИНФОРМАЦИЯ

Плунжер пружинных задвижек GN 313 не выступает в отключённом положении.

Пружинные задвижки выступают только в рабочем положении и в это время могут управляться вручную или механически (типы D и DK, пневматический цилиндр, дисковый кулачок и т. д.).

Благодаря внутренней резьбе на стороне давления (артикул 2) можно использовать специальные нажимные болты или особое расположение стержня.

### ТЕХНИЧЕСКАЯ ИНФОРМАЦИЯ

- Основные допуски по стандартам ISO (см. стр. A21)
- Характеристики нержавеющей стали (см. стр. A26)
- Характеристики пластика (см. стр. A2)
- Информация по максимальной допустимой нагрузке (см. стр. A42)



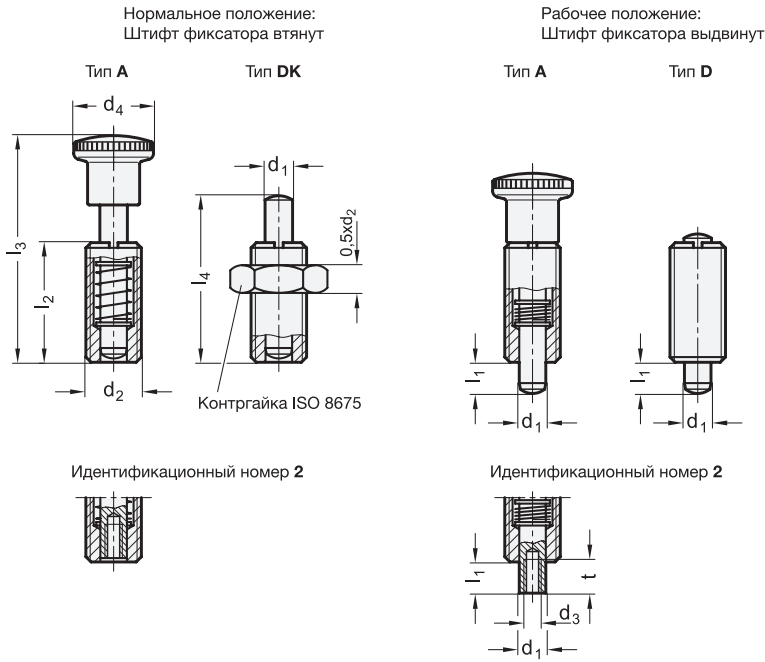

\* Добавьте индекс типа стопорных штифтов (А, АК, В или ВК)

A AK D DK

GN 313

Описание	d1 Штифт -0.02/-0.05 Отверстие H7	d2	d3	d4	l1	l2	l3 ≈	l4 ≈	t мин.	Пружинная нагрузка в Н ≈ начальная	Пружинная нагрузка в Н ≈ конечная	⚖
GN 313-5-*-1-ST	5	M 10 x 1	-	16	6	22	42	29	-	8	20	13
GN 313-6-*-1-ST	6	M 12 x 1.5	-	19	7	26	49	35	-	9	28	21
GN 313-8-*-1-ST	8	M 16 x 1.5	-	23	9	34	65	48	-	12	40	48
GN 313-10-*-1-ST	10	M 20 x 1.5	-	28	11	43	78	57	-	22	50	98
GN 313-5-*-2-ST	5	M 10 x 1	M 3	16	6	22	42	29	7	8	20	13
GN 313-6-*-2-ST	6	M 12 x 1.5	M 4	19	7	26	49	35	7	9	28	20
GN 313-8-*-2-ST	8	M 16 x 1.5	M 5	23	9	34	65	48	9	12	40	47
GN 313-10-*-2-ST	10	M 20 x 1.5	M 6	28	11	43	78	57	12	22	50	75

GN 313-NI

STAINLESS STEEL

Описание	d1 Штифт -0.02/-0.05 Отверстие H7	d2	d3	d4	l1	l2	l3 ≈	l4 ≈	t мин.	Пружинная нагрузка в Н ≈ начальная	Пружинная нагрузка в Н ≈ конечная	⚖
GN 313-5-*-1-NI	5	M 10 x 1	-	16	6	22	42	29	-	7	18	13
GN 313-6-*-1-NI	6	M 12 x 1.5	-	19	7	26	49	35	-	8	21	21
GN 313-8-*-1-NI	8	M 16 x 1.5	-	23	9	34	65	48	-	11	32	48
GN 313-10-*-1-NI	10	M 20 x 1.5	-	28	11	43	78	57	-	18	43	100
GN 313-5-*-2-NI	5	M 10 x 1	M 3	16	6	22	42	29	7	7	18	13
GN 313-6-*-2-NI	6	M 12 x 1.5	M 4	19	7	26	49	35	7	8	21	21
GN 313-8-*-2-NI	8	M 16 x 1.5	M 5	23	9	34	65	48	9	11	32	47
GN 313-10-*-2-NI	10	M 20 x 1.5	M 6	28	11	43	78	57	12	18	43	65

Массовый тип А

