

Штампованные стальные маховики

для клапанов

ХАРАКТЕРИСТИКИ

Штампованная сталь
 катодное покрытие погружением
 чёрный цвет, RAL 9005 **SWK**
 красный цвет, RAL 3000, матовая поверхность **RTK**
 Втулка
 Сварная сталь

ИНФОРМАЦИЯ

Штампованные стальные маховики GN 227.7 обладают высокой механической прочностью и имеют покрытие для повышенной коррозионной стойкости. Кроме того, они являются ударопрочными. Коническое квадратное отверстие позволяет легко устанавливать изделие и обеспечивает прочную посадку на шпindel. Литая форма предотвращает травмирование острыми кромками в процессе обработки. Выгравированные этикетки «SHUT» (ЗАКРЫТО) и «OPEN» (ОТКРЫТО) помогают с безопасной и надлежащей эксплуатацией клапанов.

ПО ЗАПРОСУ

- с отверстием В
- с квадратным отверстием V
- нейтральный, маркировка отсутствует

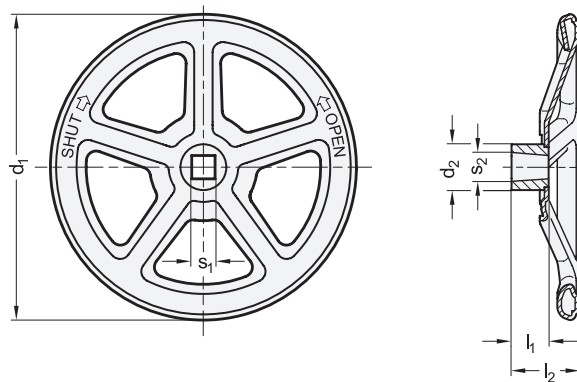

GN 227.7

Описание	d1	s1	s2	d2	l1	l2 ±1	Количество спиц	толщина	⚖
GN 227.7-125-VK11-RTK	125	VK 11	12.7	28	17	31	3	1.2	240
GN 227.7-125-VK11-SWK	125	VK 11	12.7	28	17	31	3	1.2	240
GN 227.7-150-VK12-RTK	150	VK 12	13.8	30	18	33.5	3	1.5	360
GN 227.7-150-VK12-SWK	150	VK 12	13.8	30	18	33.5	3	1.5	360
GN 227.7-200-VK14-RTK	200	VK 14	16	35	20	40.5	3	2	750
GN 227.7-200-VK14-SWK	200	VK 14	16	35	20	40.5	3	2	750
GN 227.7-250-VK17-RTK	250	VK 17	19.25	36	23	47	4	2	1100
GN 227.7-250-VK17-SWK	250	VK 17	19.25	36	23	47	4	2	1100
GN 227.7-300-VK19-RTK	300	VK 19	21.8	42	28	59	5	2	1600
GN 227.7-300-VK19-SWK	300	VK 19	21.8	42	28	59	5	2	1600
GN 227.7-400-VK24-RTK	400	VK 24	27	48	30	66	5	2.5	3100
GN 227.7-400-VK24-SWK	400	VK 24	27	48	30	66	5	2.5	3100