

Маховик с одной спицей

Технополимер

МАТЕРИАЛ

Технополимер на основе полипропилена (PP), армированный стекловолокном, чёрный цвет, матовая отделка.

КОЛПАЧОК ВТУЛКИ

Покрытие из полиэстера на основе технополимера (PBT), цвета линейки Ergostyle, гляцевая поверхность, пресс-сборка.

Доступен также в качестве аксессуара, продаваемого отдельно (см. таблицу ЕСВ.).

Код	Описание	Колпачок втулки для
29451-*	ЕСВ.13-*	EMW.350

Для уточнения цвета необходимо дополнить артикул индексом (C1...C6).

СТАНДАРТНЫЕ ИСПОЛНЕНИЯ

Втулка из стали с чёрной оксидной пленкой, развернутое отверстие H7.

- **EMW+IEL:** с вращающейся ручкой IEL+x-SOFT (см. стр. 572) из технополимера с покрытием из термопластичного эластомера (TPE) "soft to touch".
- **EMW+IR:** с откидной ручкой IR.620 (см. стр. 584) из технополимера.

АКСЕССУАРЫ ПО ЗАПРОСУ

Центрирующая шайба GN 184 (см. стр. 971).

СПЕЦИАЛЬНЫЕ ИСПОЛНЕНИЯ ПО ЗАПРОСУ

Втулка с отверстием и пазом в соответствии с DIN 6885/1, допуск P9 (см. стр. A16).

По запросу может быть изготовлен шпоночный паз. Для этого нужно указать специальный код, к которому нужно добавить букву «К» (например, 204611-K, EMW.350+IEL A-20-K).

При условии заказа достаточного количества: исполнение с запирающим устройством (патент Eles) (см. стр. 155).

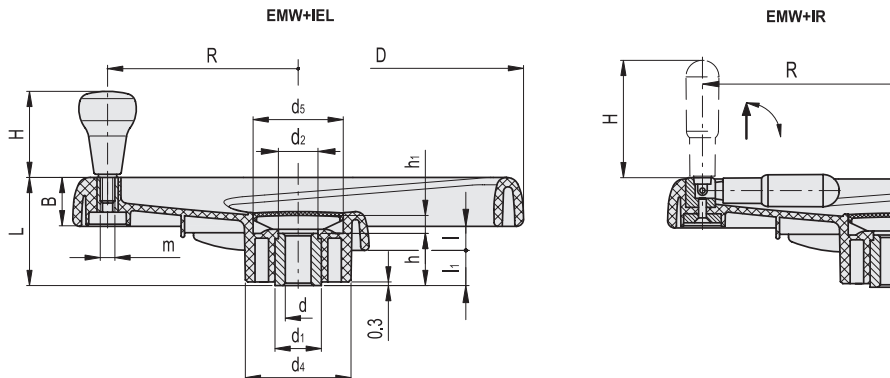

* Заполните показатель цвета, например: 204611-C2 EMW.350+IEL A-20-C2

C1	C2	C3	C4	C5	C6
RAL7021	RAL2004	RAL7035	RAL1021	RAL5024	RAL3000

EMW+IEL

Код	Описание	D	dH7	L	B	d1	d2	d4	d5	I	I1	h	h1	H	m	R	C# [Nm]	L# [J]	⚖
204611-*	EMW.350+IEL-A-20-*	350	20	82	38	35	33	82	70	19	25	38	14	65	M10	148	380	14	1195

EMW+IR

Код	Описание	D	dH7	L	B	d1	d2	d4	d5	I	I1	h	h1	H	R	C# [Nm]	L# [J]	⚖
204711-*	EMW.350+IR-A-20-*	350	20	82	38	35	33	82	70	19	25	38	14	90	148	380	14	1240

Максимальный крутящий момент (C) и силу удара (L) – см. Технические данные на стр. A3.