

Петли

Съёмные, литьё из цинка под давлением/
нержавеющая сталь

ХАРАКТЕРИСТИКИ

Тип

- Тип **A**: отверстия 2x2 для винтов с потайной головкой

Артикул

- Вариант исполнения **1**: неподвижная опора (ось) правая
- Вариант исполнения **2**: неподвижная опора (ось) левая

Вариант исполнения из цинка, литьё под давлением ZD

Цинк, литьё под давлением

С пластиковым покрытием

Чёрный цвет RAL 9005, текстурная отделка **SW**

Серебряный цвет RAL 9006, текстурная отделка **SR**

Вариант исполнения из нержавеющей стали NI

Нержавеющая сталь AISI CF-8

Матовая отделка, дробеструйная обработка **GS**

Ось

Нержавеющая сталь AISI 303



ТЕХНИЧЕСКАЯ ИНФОРМАЦИЯ

- Характеристики нержавеющей стали (см. стр. A26)
- Информация по максимально допустимой нагрузке (см. стр. A40)
- Список типов петель (см. стр. 1362)

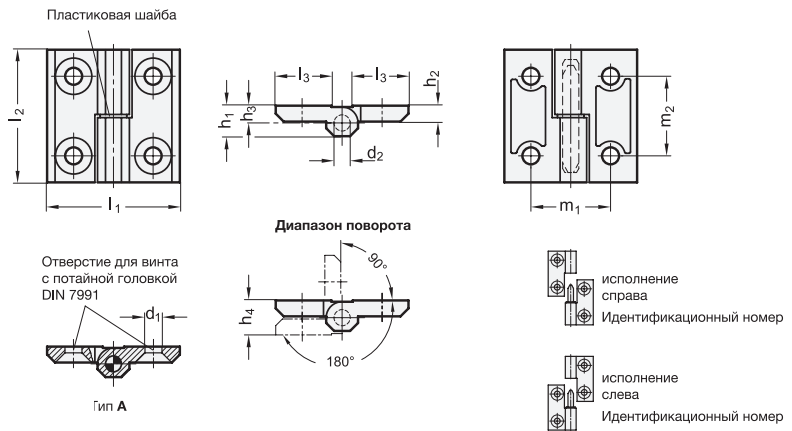

* Необходимо указать цвет петель (SW или SR)

	SW		SR
RAL9005		RAL9006	

GN 337-ZD

Описание	l1	l2	d1	d2	h1	h2	h3	h4 + 0.5	l3	m1	m2	⚖
GN 337-ZD-40-40-A-1-*	40	40	5.3	4	9	5	5.5	11	16	25	25	43
GN 337-ZD-50-50-A-1-*	50	50	6.4	6	11.5	6	6.5	13	21	30	30	40
GN 337-ZD-60-60-A-1-*	60	60	8.3	8	15	8	8.5	17	26	36	36	80
GN 337-ZD-40-40-A-2-*	40	40	5.3	4	9	5	5.5	11	16	25	25	80
GN 337-ZD-50-50-A-2-*	50	50	6.4	6	11.5	6	6.5	13	21	30	30	150
GN 337-ZD-60-60-A-2-*	60	60	8.3	8	15	8	8.5	17	26	36	36	155

GN 337-NI

STAINLESS STEEL

Описание	l1	l2	d1	d2	h1	h2	h3	h4 + 0.5	l3	m1	m2	⚖
GN 337-NI-40-40-A-1-GS	40	40	5.3	4	9	5	5.5	11	16	25	25	50
GN 337-NI-50-50-A-1-GS	50	50	6.4	6	11.5	6	6.5	13	21	30	30	100
GN 337-NI-60-60-A-1-GS	60	60	8.3	8	15	8	8.5	17	26	36	36	200
GN 337-NI-40-40-A-2-GS	40	40	5.3	4	9	5	5.5	11	16	25	25	60
GN 337-NI-50-50-A-2-GS	50	50	6.4	6	11.5	6	6.5	13	21	30	30	100
GN 337-NI-60-60-A-2-GS	60	60	8.3	8	15	8	8.5	17	26	36	36	200

