

Регулировочные элементы

Сталь/нержавеющая сталь

ХАРАКТЕРИСТИКИ

Вариант исполнения из стали ST

Чернение

Сферическая шайба
Цементированная сталь

Вариант исполнения из нержавеющей стали NI

AISI 303

Сферическая шайба
AISI 303

Винт с цилиндрической головкой DIN 912
Нержавеющая сталь A2-70

Шайба DIN 433
Нержавеющая сталь AISI 304



ИНФОРМАЦИЯ

Регулировочные элементы GN 355 предназначены для выравнивания оборудования по уровню.

Они состоят из регулировочного винта, резьбового цилиндра и полусферической шайбы. После выравнивания с использованием сборочных приспособлений GN 355.1 (см. стр. 1315), поставляемых в качестве дополнительных принадлежностей, винт плотно затягивается, благодаря чему регулировочный винт и полусферической шайба DIN 6319 под ним расходятся, обеспечивая этим защиту от перекручивания в резьбовом отверстии.

Значения w и x , указанные в таблице, и значения допустимой статической нагрузки следует считать ориентировочными. Они не влекут за собой возникновения гарантийных обязательств, поскольку могут меняться в зависимости от эксплуатационных условий. Пользователи должны самостоятельно оценивать пригодность изделий для предполагаемого использования.

АКСЕССУАРЫ

- Монтажные приспособления GN 355.1 (см. № кода в таблице)

ТЕХНИЧЕСКАЯ ИНФОРМАЦИЯ

- Характеристики нержавеющей стали (см. стр. A26)

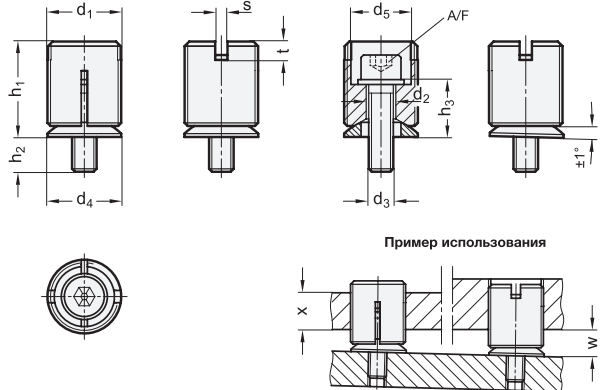

GN 355

Описание	d1	d2	d3	d4	d5	h1	h2	h3	s	A/F	t	w макс.	x мин.	Статическая нагрузка Fв кН	Кодовый номер для сборочного инструмента	⚖
GN 355-M12x1-4,5-ST	M 12 x 1	4,5	M 4	12	9,1	19,1	10,9	9,1	2	3	3	8	8	4,4	GN 355.1-12	20
GN 355-M18x1-7-ST	M 18 x 1	7	M 6	17	12,6	26,8	10,1	14,9	2	5	3	13	12	10	GN 355.1-18	36
GN 355-M24x1,5-9-ST	M 24 x 1,5	9	M 8	24	19,6	31,1	11,3	18,7	4	6	6	17	16	29,5	GN 355.1-24	68
GN 355-M30x1,5-13-ST	M 30 x 1,5	13	M 12	30	25,6	32,6	20,4	19,6	4	10	6	17	20	43	GN 355.1-30	130
GN 355-M36x1,5-18-ST	M 36 x 1,5	18	M 16	36	31,6	45,7	15,8	24,2	4	14	6	21	24	91	GN 355.1-36	228

GN 355-NI

STAINLESS STEEL

Описание	d1	d2	d3	d4	d5	h1	h2	h3	s	A/F	t	w макс.	x мин.	Статическая нагрузка Fв кН	Кодовый номер для сборочного инструмента	⚖
GN 355-M12x1-4,5-NI	M 12 x 1	4,5	M 4	12	9,1	19,1	10,9	9,1	2	3	3	8	8	4,4	GN 355.1-12	21
GN 355-M18x1-7-NI	M 18 x 1	7	M 6	17	12,6	26,8	10,1	14,9	2	6	3	13	12	10	GN 355.1-18	36
GN 355-M24x1,5-9-NI	M 24 x 1,5	9	M 8	24	19,6	31,1	11,3	18,7	4	8	6	17	16	29,5	GN 355.1-24	63
GN 355-M30x1,5-13-NI	M 30 x 1,5	13	M 12	30	25,6	32,6	20,4	19,6	4	10	6	17	20	43	GN 355.1-30	124
GN 355-M36x1,5-18-NI	M 36 x 1,5	18	M 16	36	31,6	45,7	15,8	24,2	4	14	6	21	24	91	GN 355.1-36	227