

Угловые рукоятки

Цинковое литьё под давлением

ХАРАКТЕРИСТИКИ

Корпус

- Цинковое литьё под давлением.
- Пластиковое покрытие: чёрный цвет, фактурная отделка.
- Контурная обработка.

Цилиндрические вращающиеся ручки GN 598 (см. стр. 573)
Пластик – технополимер, чёрного цвета, матовая поверхность.

ИНФОРМАЦИЯ

- Угловые рукоятки GN 471 (см. стр. 196).

ТЕХНИЧЕСКАЯ ИНФОРМАЦИЯ

- Квадратное отверстие DIN 79 (см. стр. A16).
- Перекрёстные отверстия GN 110 (см. стр. A17).
- Основные допуски ISO (см. стр. A21).

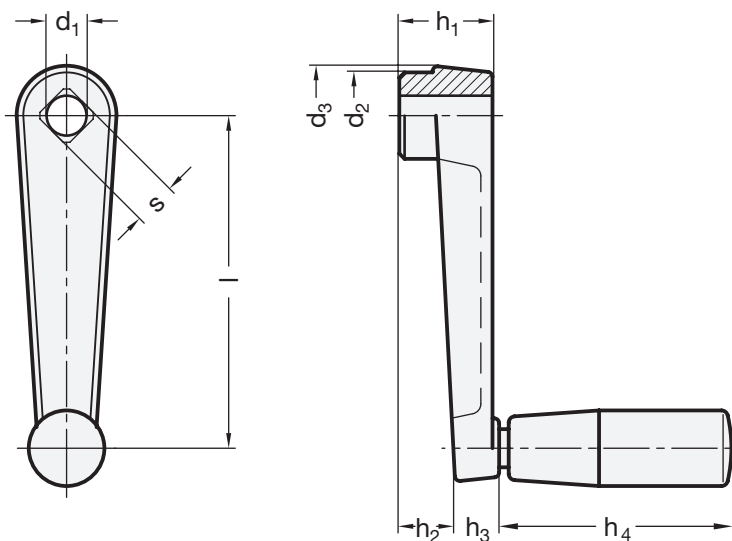

GN 471.1

Описание	l	d1 H7	s H11	d2	d3	h1	h2	h3	h4 ≈	Ø Рукоятка	⚖
GN 471.1-50-B8	50	B 8	-	16	18	18	10	10	28,5	14	70
GN 471.1-50-V8	50	-	V 8	16	18	18	10	10	28,5	14	58
GN 471.1-64-B10	64	B 10	-	19	22	20	11	12	42,5	18	100
GN 471.1-64-V10	64	-	V 10	19	22	20	11	12	42,5	18	97
GN 471.1-80-B10	80	B 10	-	23	26	24	14	14	52,5	21	170
GN 471.1-80-V10	80	-	V 10	23	26	24	14	14	52,5	21	162
GN 471.1-100-B12	100	B 12	-	27	30	28	17	15	67,5	23	275
GN 471.1-100-V12	100	-	V 12	27	30	28	17	15	67,5	23	270

