

Зажимные наборы с ручкой рычажного типа

Регулируемые, для установочных зажимов

ХАРАКТЕРИСТИКИ

Рукоятка
Цинк, литый под давлением
С пластиковым покрытием
Серебряный цвет RAL 9006, текстурированная отделка
Вставка / распорная втулка
Нержавеющая сталь AISI 303

ИНФОРМАЦИЯ

Для установочных зажимов зажимные комплекты GN 511 заменяют винт с шестигранным отверстием в головке DIN 912. Они используются на всех зажимных точках, где требуются повторные зажимные действия, например, для регулировки механизма останова.

Подходящие зажимные комплекты для каждой зажимной резьбы приведены в таблицах размеров установочных зажимов.

ТЕХНИЧЕСКАЯ ИНФОРМАЦИЯ

- Характеристики нержавеющей стали (см. стр. A26)

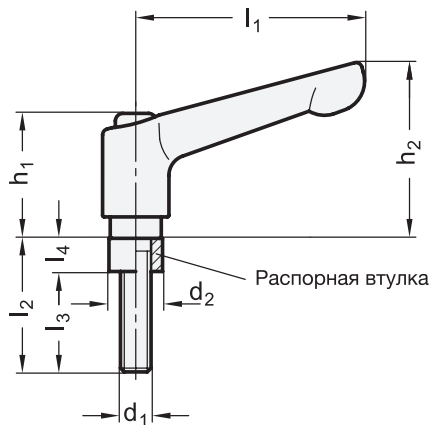

GN 511

Описание	d1	l2	d2	l1	l3	l4	h1	h2	⚖
GN 511-M4-14	M 4	14	7,5	30	9,5	4,5	24,5	30,5	39
GN 511-M4-16	M 4	16	7,5	30	11,5	4,5	24,5	30,5	39
GN 511-M4-20	M 4	20	7,5	30	15,5	4,5	24,5	30,5	41
GN 511-M5-16	M 5	16	9	30	10	6	24,5	30,5	41
GN 511-M5-20	M 5	20	9	30	14	6	24,5	30,5	41
GN 511-M5-25	M 5	25	9	30	19	6	24,5	30,5	41
GN 511-M6-20	M 6	20	10,5	45	13,5	6,5	24,5	35	41
GN 511-M6-25	M 6	25	10,5	45	18,5	6,5	24,5	35	51
GN 511-M6-30	M 6	30	10,5	45	23,5	6,5	24,5	35	52
GN 511-M6-32	M 6	32	10,5	45	25,5	6,5	24,5	35	52

