

Вентиляционные фильтры

Латунь

ХАРАКТЕРИСТИКИ

Типы

- Тип **A**: низкая конструкция
- Тип **B**: высокая конструкция, с колпачком из нержавеющей стали

Корпус клапана

Латунь **MS**

Воздушный фильтр

- Проволочная сетка из нержавеющей стали AISI 304
- Категория фильтра G2-G3
- Средняя скорость разделения (Am при бл. 65...80 % частиц размером более 10 мкм)

Уплотнение DIN 7603 A

Ковкое железо 1.0338

(при $d_1 = M10 \times 1$: PA6)

Крышка сапуна (тип B)

Нержавеющая сталь AISI 304

Термостойкость от -30 до 100 °C



ИНФОРМАЦИЯ

Фильтры сапуна GN 884 используются, когда допускается воздухообмен между внутренней частью контейнера и окружающим воздухом.

Сетчатый фильтр из нержавеющей стали предотвращает попадание частичек пыли воздуха определённого размера во внутреннюю часть контейнера и одновременно гарантирует, что, например, частицы масла не выйдут наружу.

Этикетка с символом "BE" (тип A) или синее кольцо (тип B) обозначают функцию фильтра. Рекомендуемое монтажное положение вертикально по отношению к верхней части.

ПО ОТДЕЛЬНОМУ ЗАКАЗУ

- другие материалы
- другие размеры

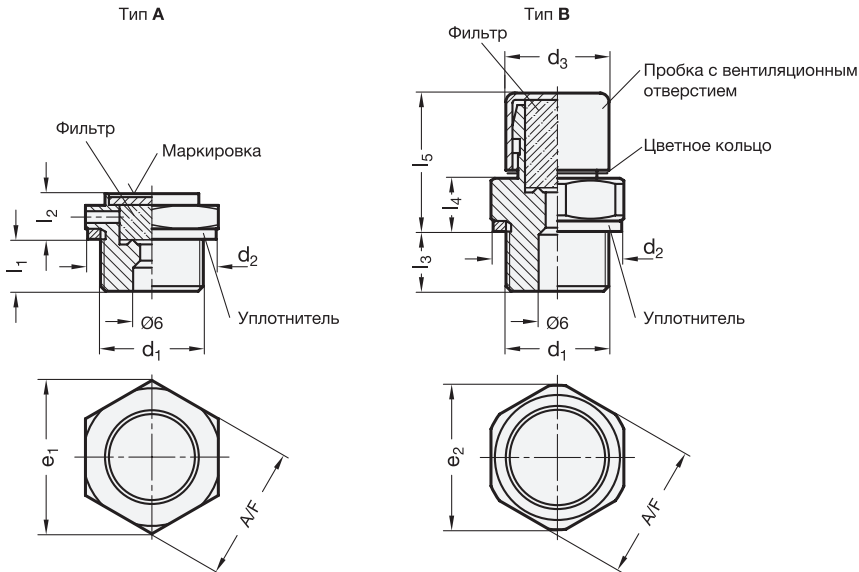

GN 884

Описание	d1	d2	d3	e1	e2	l1	l2	l3	l4	l5	A/F	Прибл. воздушный поток л/мин.	
GN 884-G1/8-A-MS	G 1/8	13.5	-	16	-	6	6	-	-	-	14	24	8
GN 884-M10x1-A-MS	M 10 x 1	14.5	-	16	-	6	6	-	-	-	14	24	7
GN 884-M12x1,5-A-MS	M 12 x 1.5	18	-	19.5	-	6.5	6	-	-	-	17	24	13
GN 884-M14x1,5-A-MS	M 14 x 1.5	20	-	19.5	-	6.5	6	-	-	-	17	24	15
GN 884-G1/4-A-MS	G 1/4	20	-	19.5	-	6.5	6	-	-	-	17	24	14
GN 884-M16x1,5-A-MS	M 16 x 1.5	22	-	25	-	9	11	-	-	-	22	24	33
GN 884-M18x1,5-A-MS	M 18 x 1.5	24	-	25	-	9	11	-	-	-	22	24	37
GN 884-M22x1,5-A-MS	M 22 x 1.5	27	-	31	-	9	11	-	-	-	27	24	55
GN 884-G3/8-A-MS	G 3/8	23	-	25	-	9	11	-	-	-	22	24	36
GN 884-G1/2-A-MS	G 1/2	26	-	31	-	8.5	11	-	-	-	27	24	53
GN 884-G3/4-A-MS	G 3/4	32	-	37	-	8.5	11	-	-	-	32	24	80
GN 884-G1/8-B-MS	G 1/8	13.5	12.5	16	18.5	6	6	8	7	16	17	46	18
GN 884-M10x1-B-MS	M 10 x 1	14.5	12.5	16	18.5	6	6	8	7	16	17	46	18
GN 884-M12x1,5-B-MS	M 12 x 1.5	18	12.5	19.5	18.5	6.5	6	7.5	7.5	16.5	17	46	21
GN 884-M14x1,5-B-MS	M 14 x 1.5	20	12.5	19.5	18.5	6.5	6	7.5	7.5	16.5	17	46	24
GN 884-G1/4-B-MS	G 1/4	20	12.5	19.5	18.5	6.5	6	7.5	7.5	16.5	17	46	23
GN 884-M16x1,5-B-MS	M 16 x 1.5	22	12.5	25	24	9	11	7.5	7.5	16.5	22	46	34
GN 884-M18x1,5-B-MS	M 18 x 1.5	24	12.5	25	24	9	11	7.5	7.5	16.5	22	46	38
GN 884-M22x1,5-B-MS	M 22 x 1.5	27	12.5	31	29	9	11	7.5	7.5	16.5	27	46	55
GN 884-G3/8-B-MS	G 3/8	23	12.5	25	24	9	11	7.5	7.5	16.5	22	46	36
GN 884-G1/2-B-MS	G 1/2	26	12.5	31	29	8.5	11	8	8	17	27	46	52
GN 884-G3/4-B-MS	G 3/4	32	12.5	37	35	8.5	11	8	8	17	32	46	80

