

Крышки сапуна

Технополимер

МАТЕРИАЛ

- Технополимер на основе полиамида (ПА).
- Покрытие: оранжевый цвет RAL 2004, полуматовая отделка, с надписью "OIL".
- Резьбовой соединитель: чёрный цвет, полуматовая отделка.

КОЛЬЦЕВОЕ УПЛОТНЕНИЕ

Синтетический каучук NBR.

СТАНДАРТНЫЕ ИСПОЛНЕНИЯ

- SFN.**: без воздушного фильтра.
- SFN+F**: с воздушным фильтром "tech-foam" из пенополиуретана (полиэстерное основание), фильтрация воздуха 40 м.
- SFN.70-BA+F**: с воздушным фильтром "tech-foam" из пенополиуретана (полиэстерное основание), фильтрация воздуха 40 м.

Штифт из оцинкованного стального листа.
Запасная цепь из хромированной стали.

МАКСИМАЛЬНАЯ ПОСТОЯННАЯ РАБОЧАЯ ТЕМПЕРАТУРА

100°C для исполнения с воздушным фильтром "tech-foam".

ОСОБЕННОСТИ И СФЕРЫ ПРИМЕНЕНИЯ

Крышки сапуна SFN., благодаря их высокой скорости воздушного потока, особенно подходят для использования на гидроагрегатах или резервуарах, подвергающихся быстрым изменениям в объёме жидкости.

ТЕХНИЧЕСКИЕ ДАННЫЕ

Расход воздуха для каждого варианта исполнения может быть получен со схемы путём вычисления разности давления внутри и снаружи резервуара.

СПЕЦИАЛЬНЫЕ ИСПОЛНЕНИЯ ПО ЗАПРОСУ

- Покрытие, оранжевый цвет RAL 2004, без надписи "OIL".
- Покрытие чёрного цвета с или без надписи "OIL".
- Резьбовой соединитель также с резьбой NPT (Резьба дюймовая трубная конусная - ANSI-ASME B1-20) для кодов, отмеченных знаком # в таблице.



ELESA Original design



SFN.

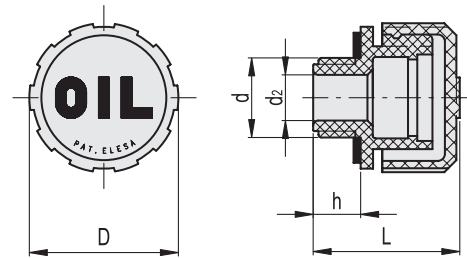

SFN.

Код	Описание	d	D	L	d2	h	⚖
56151	SFN.30-1/4#	G 1/4	31	29.5	8	9.5	10
53901	SFN.30-3/8	G 3/8	31	29.5	10	9.5	10
53911	SFN.30-1/2	G 1/2	31	29.5	12	9.5	11
56181	SFN.40-3/8#	G 3/8	42	36.5	10	11.5	20
56201	SFN.40-1/2#	G 1/2	42	36.5	12	11.5	21
53921	SFN.40-3/4#	G 3/4	42	36.5	18	11.5	20
53931	SFN.40-1	G 1	42	36.5	18	11.5	20
56241	SFN.57-3/4#	G 3/4	57	42	18	14	38
56261	SFN.57-1	G 1	57	42	23	14	40
53932	SFN.57-1¼	G 1¼	57	44	28	16	41
53933	SFN.57-1½	G 1½	57	44	28	16	40
56381	SFN.70-2	G 2	70	59	23	17	79

Типы, доступные по запросу с резьбой NPT (Резьба дюймовая трубная конусная - ANSI-ASME B1-20).

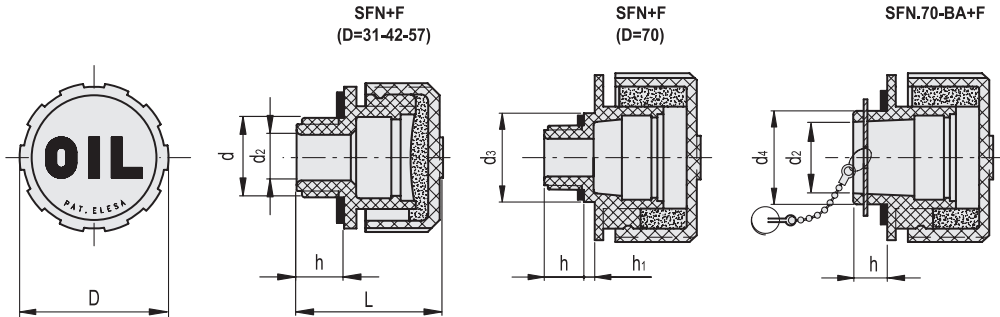
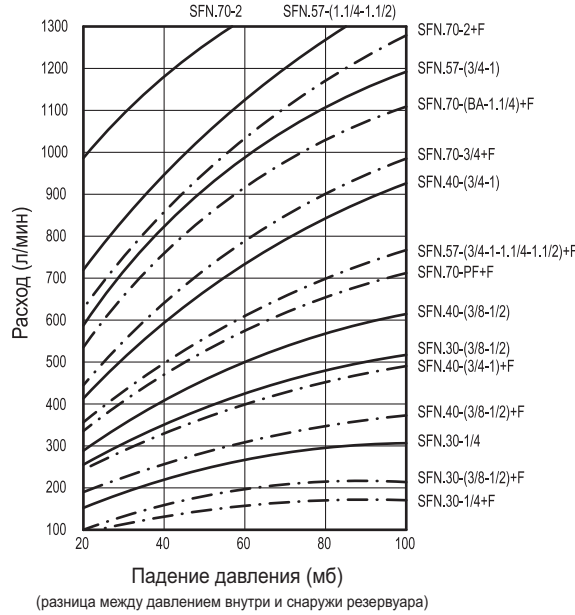

SFN+F

Код	Описание	d	D	L	d2	d3	h	h1	⚖
56156	SFN.30-1/4+F#	G 1/4	31	29.5	8	-	9.5	-	10
56161	SFN.30-3/8+F	G 3/8	31	29.5	10	-	9.5	-	10
56171	SFN.30-1/2+F	G 1/2	31	29.5	12	-	9.5	-	11
56191	SFN.40-3/8+F#	G 3/8	42	36.5	10	-	11.5	-	19
56211	SFN.40-1/2+F#	G 1/2	42	36.5	12	-	11.5	-	20
56221	SFN.40-3/4+F#	G 3/4	42	36.5	18	-	11.5	-	20
56231	SFN.40-1+F	G 1	42	36.5	18	-	11.5	-	21
56251	SFN.57-3/4+F#	G 3/4	57	42	18	-	14	-	37
56271	SFN.57-1+F	G 1	57	42	23	-	14	-	38
56281	SFN.57-1¼+F	G1 1/4	57	44	28	-	16	-	39
56291	SFN.57-1½+F	G1 1/2	57	44	28	-	16	-	40
54701	SFN.70-3/4+F#	G 3/4	70	63	16	35	15	6	76
54711	SFN.70-1¼+F	G1 1/4	70	59	23	-	17	-	77
56391	SFN.70-2+F	G 2	70	59	23	-	17	-	82

SFN-BA+F

Код	Описание	D	L	d2	d4	h	⚖
54731	SFN.70-BA+F	70	56	23	39	14	85

Типы, доступные по запросу с резьбой NPT (Резьба дюймовая трубная конусная - ANSI-ASME B1-20).

