

Трубчатые ручки из нержавеющей стали

Монтаж со стороны оператора

ХАРАКТЕРИСТИКИ

Типы

- Тип **К**: с пластиковым колпачком
- Тип **Е**: с колпачком из нержавеющей стали

Трубка Ø 30 x 1,5
Нержавеющая сталь AISI 304
матовая, блестящая отделка, шлифованная

Стержни ручки
Нержавеющая сталь AISI 304
матовая, блестящая отделка, шлифованная

Крепёжный винт
со шпилькой DIN 913-M8
Нержавеющая сталь AISI 304

Стопорный винт DIN 914-M5
Нержавеющая сталь AISI 304

Колпачки

- Тип К: пластик (полиамид ПА), чёрный цвет, матовая отделка
- Тип Е: нержавеющая сталь AISI 304

ИНФОРМАЦИЯ

Для монтажа трубчатых ручек из нержавеющей стали GN 666.7 (монтаж с задней стороны) сначала шпилька ввинчивается со стороны машины с использованием шпильки DIN 913-M8x25 (входит в комплект), а затем ручка проталкивается и фиксируется с помощью стопорного винта DIN 914-M5.

Трубчатые ручки GN 666.7 типа Е полностью выполнены из нержавеющей стали А2.

ПО ОТДЕЛЬНОМУ ЗАКАЗУ

- Нестандартные длины

ТЕХНИЧЕСКАЯ ИНФОРМАЦИЯ

- Характеристики нержавеющей стали (см. стр. А26)

ПРИМЕР ПРИМЕНЕНИЯ

Трубчатые ручки GN 666.7 позволяют устанавливать пару ручек в противоположном положении. Этот способ может быть использован на дверях (двойная ручка).

Обычно для этого требуется модификация длины резьбы l_4 . Входящая в комплект резьбовая шпилька DIN 913-M8x25-A2 крепёжного винта должна быть также заменена на более длинную шпильку.

Ручки с модифицированной длиной резьбы l_4 доступны по запросу.

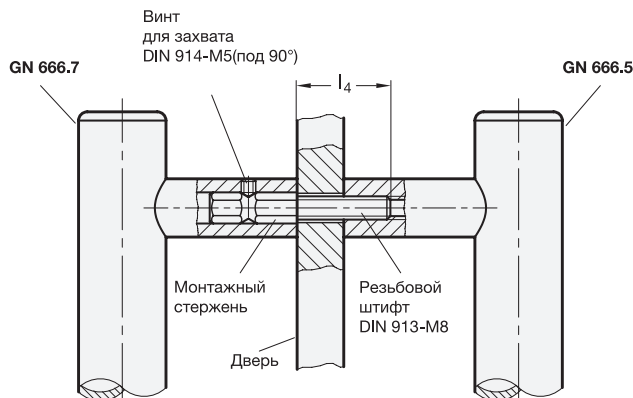

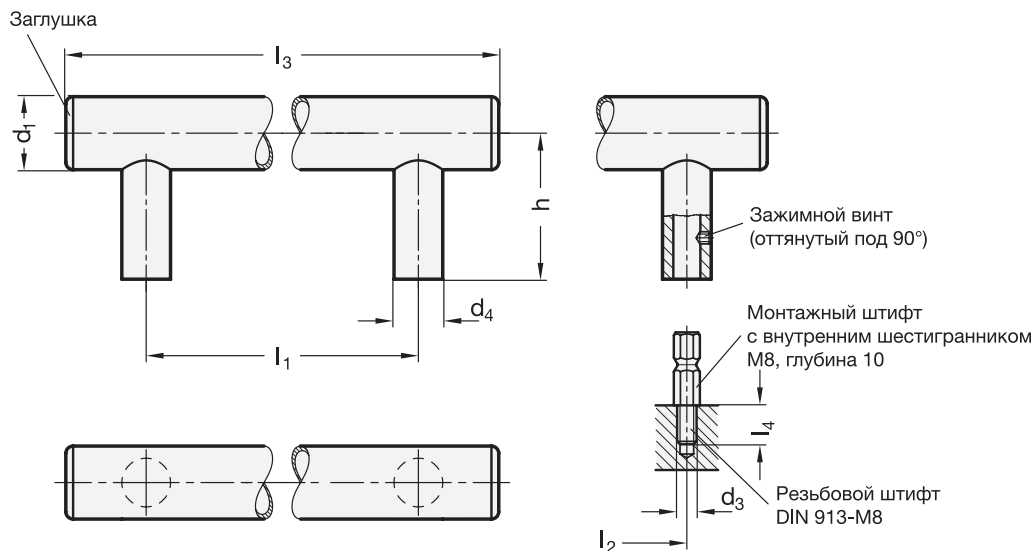

GN 666.7

STAINLESS STEEL

Описание	d1	d3	l1 ±0.5	l2 ±0.3	d4	h	l3	l4	⚖
GN 666.7-30-M8-200-E	30	M 8	200	200	20	60	265	15	581
GN 666.7-30-M8-250-E	30	M 8	250	250	20	60	315	15	640
GN 666.7-30-M8-300-E	30	M 8	300	300	20	60	365	15	700
GN 666.7-30-M8-400-E	30	M 8	400	400	20	60	465	15	796
GN 666.7-30-M8-500-E	30	M 8	500	500	20	60	565	15	900
GN 666.7-30-M8-600-E	30	M 8	600	600	20	60	665	15	990
GN 666.7-30-M8-200-K	30	M 8	200	200	20	60	265	15	520
GN 666.7-30-M8-250-K	30	M 8	250	250	20	60	315	15	550
GN 666.7-30-M8-300-K	30	M 8	300	300	20	60	365	15	580
GN 666.7-30-M8-400-K	30	M 8	400	400	20	60	465	15	740
GN 666.7-30-M8-500-K	30	M 8	500	500	20	60	565	15	800
GN 666.7-30-M8-600-K	30	M 8	600	600	20	60	665	15	860



4

Ручки П-образные