

Держатели для нажимных ВИНТОВ

для шарнирных зажимов с цельнолитым прихватом

ХАРАКТЕРИСТИКИ

Сталь
Оцинковка, пассивирование (воронение)

ИНФОРМАЦИЯ

Держатели GN 809 для зажимных болтов разработаны для различных шарнирных зажимов в варианте исполнения "цельнолитой прихват".

Держатели могут быть перемещены вдоль прихвата и регулируются по высоте. После достижения требуемого положения зафиксируйте основание с помощью зажимного винта.

Резьба d2 способствует большому разнообразию зажимных болтов, пружинных элементов и схожих механизмов.

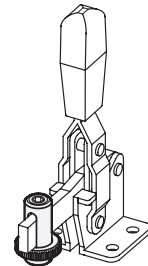
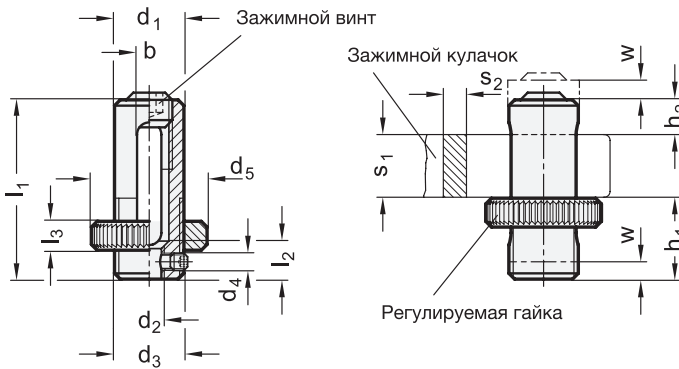

GN 809

Описание	d1	d2	b	d3	d4	d5	h1 макс.	h1 мин.	h2 макс.	h2 мин.	l1	l2	l3	s1	s2w	Для переключаемых зажимов				⚖	
																GN 860	GN 862	GN 862.1	GN 810		GN 820.1
GN 809-12-M5	12	M5	4.2	M12 x 1.5	M3	20	14	8	12	6	31	6	5	11	4	3	70	75	75	-	22
GN 809-16-M6	16	M6	5.3	M16 x 1.5	M4	22	16 (18)*	10	16	8	40	10	5.5	16 (14)*	5	4	125	130	130	-	43
GN 809-18-M8	18	M8	6.3	M18 x 1.5	M4	24	23 (24)**	13	20	10	51	13	6	18 (17)**	6	5	200	230	230	200	65
GN 809-20-M8	20	M8	7.3	M20 x 1.5	M5	27	25	15	20	10	57	15	7	22	7	5	-	330	355	-	96
GN 809-22-M10	22	M10	8.3	M22 x 1.5	M5	30	28	16	24	12	60	16	8	20	8	5	300	-	-	300	121

* Размер в (...) относится к GN 860 | ** Размер в (...) относится к GN 812, GN 812.1, GN 862 и GN 862.1