

Шарнирно-рычажные зажимы крючковые

Сверхпрочный тип

ХАРАКТЕРИСТИКИ

Типы

- Тип **T**: с монтажными отверстиями, без задвижки с П-образным болтом, с захватом
- Тип **T3**: с крепёжными отверстиями, с натяжной задвижкой, с кронштейном задвижки
- Тип **TS**: для сварки, без задвижки с П-образным болтом, с захватом
- Тип **T3S**: для сварки, с натяжной задвижкой, с кронштейном задвижки

Корпус / ручка управления

Сталь C22

- кованные
- чернение

Кронштейн задвижки

Листовой металл

Чернение

Натяжная задвижка / цапфы

Сталь St 37

Оцинковка, пассивирование (воронение)

Все подвижные части

смазаны специальной смазкой

ИНФОРМАЦИЯ

Задвижка «болт – скоба» шарнирных прихватов вертикального крючкового типа GN 852.1 может регулироваться в пределах диапазона регулировки.

Приняв положение зажима, болт скобы находится перпендикулярно прихвату и монтажному основанию шарнирного прихвата.

В дополнение к показанным в таблице стандартным длинам задвижек «болт – скоба» множество изделий другой длины также доступно в рамках серии GN 951.2 (см. стр. 1605).

- Общая информация о шарнирных зажимах (см. стр. 1560)

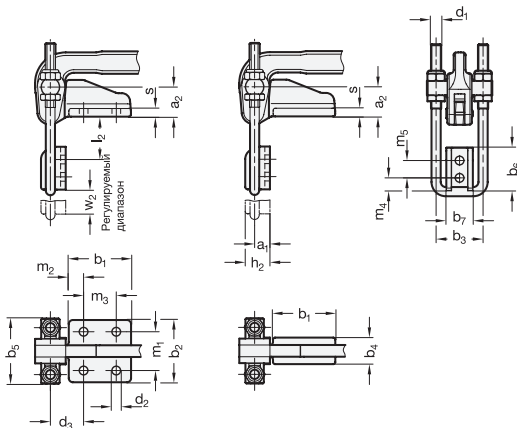
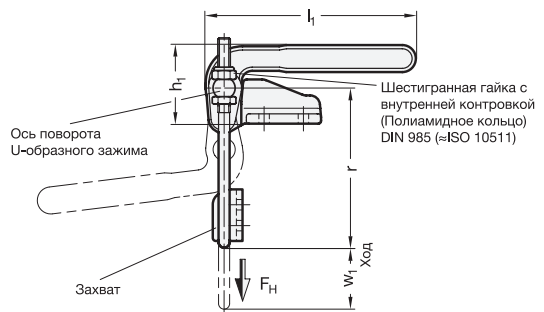

GN 852.1

| Описание | Размер FH | Н | a1 | a2 | b1 | b2 | b3 | b4 | b5 | b6 | b7 | d1 | d2 | d3 | h1 | h2 | l1 | l2 | m1 | m2 | m3 | m4 | m5 | r | s | w1 | w2 | Δ |
|-------------------|-----------|-------|----|----|----|----|----|----|----|----|----|-----|-----|------|----|----|-----|----|----|------|----|------|----|-----|---|----|----|------|
| GN 852.1-1400-T | 1400 | 12000 | - | 29 | 61 | 61 | 46 | - | 64 | 42 | 26 | - | 8.5 | 32.5 | 64 | 24 | 171 | - | 38 | 14.5 | 32 | 12.5 | 17 | - | 8 | - | - | 954 |
| GN 852.1-1400-T3 | 1400 | 12000 | 15 | 29 | 61 | 61 | 46 | - | 64 | 42 | 26 | M10 | 8.5 | 32.5 | 64 | 24 | 171 | - | 38 | 14.5 | 32 | 12.5 | 17 | 106 | 8 | 50 | 22 | 1145 |
| GN 852.1-1400-T3S | 1400 | 12000 | - | 29 | 61 | - | 46 | 26 | 64 | 42 | 26 | M10 | - | - | 64 | 24 | 171 | 42 | - | - | - | 12.5 | 17 | 106 | 8 | 50 | 22 | 1018 |
| GN 852.1-1400-TS | 1400 | 12000 | 15 | 29 | 61 | - | 46 | 26 | 64 | 42 | 26 | - | - | - | 64 | 24 | 171 | 42 | - | - | - | 12.5 | 17 | - | 8 | - | - | 838 |

