

## Петли

Цинк, литьё под давлением

### ХАРАКТЕРИСТИКИ

#### Тип

- Тип **A**: резьбовые глухие отверстия 2x2

Литьё из цинка под давлением **ZD**

С пластиковым покрытием

Чёрный цвет RAL 9005, текстурная отделка **SW**

Серебряный цвет RAL 9006, текстурная отделка **SR**

Ось

Нержавеющая сталь AISI 303

### ИНФОРМАЦИЯ

Благодаря привлекательному дизайну петли GN 138 подходят для использования на оборудовании, где важен хорошо продуманный и стильный внешний вид.

Исключающий несанкционированный доступ, скрытый монтаж с обратной стороны обеспечивает особый внешний вид петли.

Благодаря подходящим размерам  $l_1$  /  $l_2$  и расстояниям между просверленными отверстиями  $m_1$  /  $m_2$  эти петли можно использовать вместо GN 237 (см. стр. 1386) / CFM. (см. стр. 1382) и возможна замена.

### ТЕХНИЧЕСКАЯ ИНФОРМАЦИЯ

- Характеристики нержавеющей стали (см. стр. A26)

- Информация по номинальной нагрузке на петли (см. стр. A40), список типов петель (см. стр. 1362)

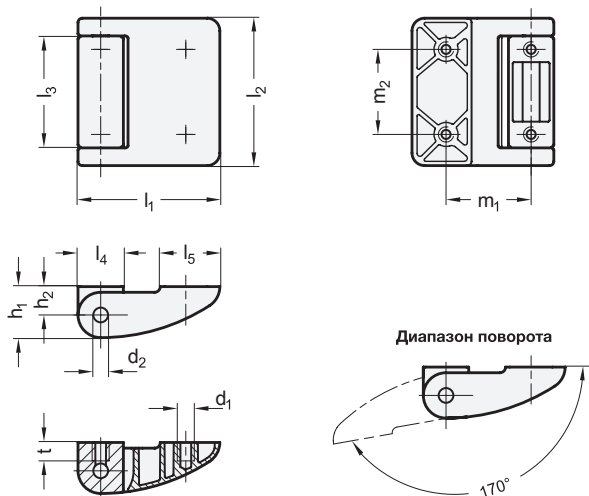

### GN 138

Описание	$l_1$	$l_2$	$d_1$	$d_2$	$h_1$	$h_2$	$l_3$	$l_4$	$l_5$	$m_1$	$m_2$	$t$	$\Delta$
GN 138-ZD-40-42-A-SR	40	42	M 5	6	14	8	34	12	18	25	25	5	50
GN 138-ZD-40-42-A-SW	40	42	M 5	6	14	8	34	12	18	25	25	5	72
GN 138-ZD-50-52-A-SR	50	52	M 6	6	18	10	39	16	21	30	30	6.5	130
GN 138-ZD-50-52-A-SW	50	52	M 6	6	18	10	39	16	21	30	30	6.5	131
GN 138-ZD-60-62-A-SR	60	62	M 6	8	22	12	47	20	24	36	36	7.5	210
GN 138-ZD-60-62-A-SW	60	62	M 6	8	22	12	47	20	24	36	36	7.5	210

