

Рычажные фиксаторы

с фланцем / с направляющей из цинка, литые под давлением

ХАРАКТЕРИСТИКИ

Направляющая
Цинк, литые под давлением
С пластиковым покрытием
Чёрный цвет RAL 9005, текстурированная отделка **SW**

Штифт
Сталь
Оцинковка, пассивирование (воронение)

Ручка
Пластик (полиамид ПА)

- чёрный цвет, матовая отделка
- чёрный цвет, матовая отделка



ИНФОРМАЦИЯ

Рычажные фиксаторы GN 612.9 разработаны для применения в устройствах, где плунжер не должен выступать постоянно. При повороте замка на 180° плунжер втягивается. Паз обеспечивает безопасную фиксацию.

- Разновидности рычажных фиксаторов (см. стр. 816)

ТЕХНИЧЕСКАЯ ИНФОРМАЦИЯ

- Характеристики пластика (см. стр. A2)

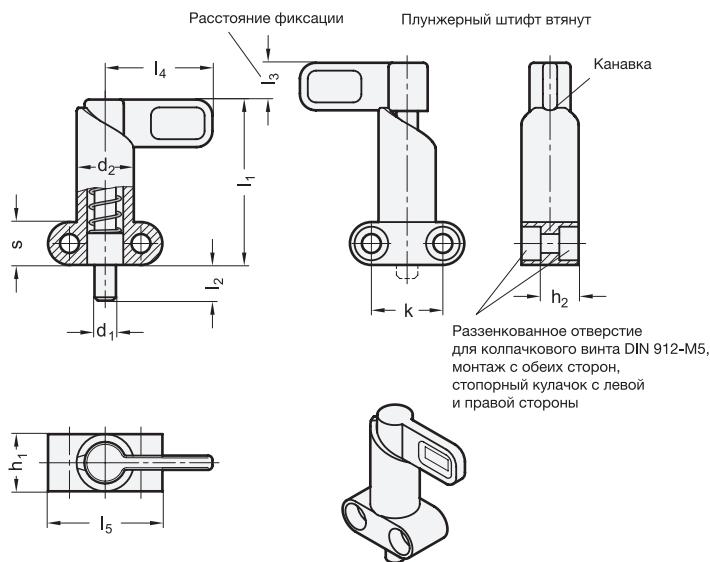

GN 612.9

Описание	d1 Штифт-0.05 Отверстие +0.1/+0.05	l2	d2	h1	h2	k	l1 ≈	l3	l4	l5	s	Пружинная нагрузка в Н ≈		⚖
												начальная	конечная	
GN 612.9-6-10-16-SW	6	10	16	16	10.5	20	46	10	30	32	12	12	32	57
GN 612.9-6-16-16-SW	6	16	16	16	10.5	20	46	10	30	32	12	12	32	60
GN 612.9-8-10-16-SW	8	10	16	16	10.5	20	46	10	30	32	12	12	32	58
GN 612.9-8-16-16-SW	8	16	16	16	10.5	20	46	10	30	32	12	12	32	60
GN 612.9-8-12-20-SW	8	12	20	20	14.5	22	57	12	37	37	15	21	58	120
GN 612.9-8-18-20-SW	8	18	20	20	14.5	22	57	12	37	37	15	21	58	120
GN 612.9-10-10-16-SW	10	10	16	16	10.5	20	46	10	30	32	12	12	32	61
GN 612.9-10-16-16-SW	10	16	16	16	10.5	20	46	10	30	32	12	12	32	120
GN 612.9-10-12-20-SW	10	12	20	20	14.5	22	57	12	37	37	15	21	58	122
GN 612.9-10-18-20-SW	10	18	20	20	14.5	22	57	12	37	37	15	21	58	120
GN 612.9-12-12-20-SW	12	12	20	20	14.5	22	57	12	37	37	15	21	58	127
GN 612.9-12-18-20-SW	12	18	20	20	14.5	22	57	12	37	37	15	21	58	130

